

ROOF STRUCTURE ORIENTATION

180°

90°

ARRANGEMENT GAUGE LINE  
CENTER OF ROOF STRUCTURE  
AT 2"

REV.	DATE	DESCRIPTION	PREP.	CHECK	APP.
0	13/1-04-14	Issue For Approve	Hidhasamul	M.Ahmed	

**JAS**  
PDA Co.  
Engineering & Construction

**PROJECT:**  
DOP  
STORAGE TANK  
(1000M3)

DWG. NO. : DOP-07-01-000  
REV. : 0  
SCALE: A7S  
SHEET: 5 of 5

TITLE:  
ORIENTATION VIEWS



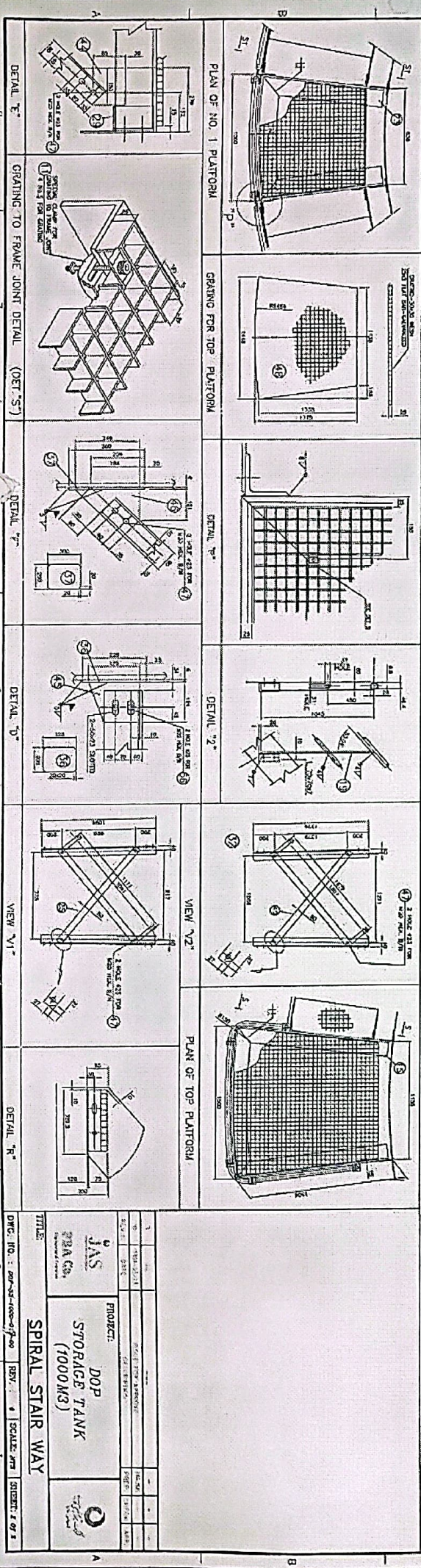
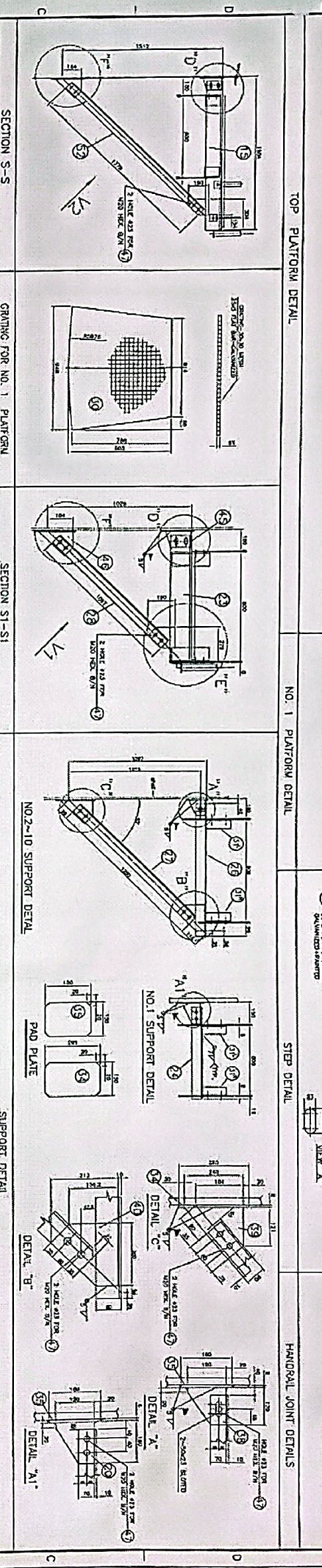
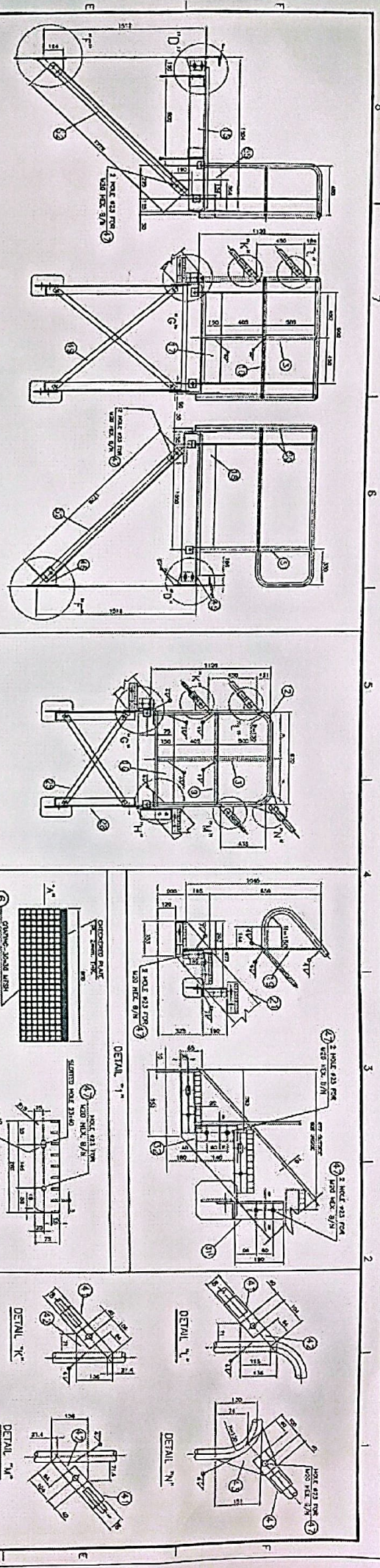

TITLE: **SPIRAL STAIR WAY**  
 PRODUCT: **DOP STORAGE TANK (1000M3)**  
 JAS 28A Co.  
 DWG. NO.: 200-04-1000-01-00  
 REV. 4 SCALE: A75 SHEET: 1 OF 2



NO.	NAME	MAT'L	DIMENSIONS	QTY.	WEIGHT KG		REMARKS
					PIECE	TOTAL	
1	EARTH LUG	A283-C	PL. 5x50x200	3	-	1.5	
2	PLATE	COPPER	PL. 5x50x50	3	-	0.5	
					2 Kg		

**NOTES:**

(1) - (EC1) , (EC2) ARE ERECTION MARKS.

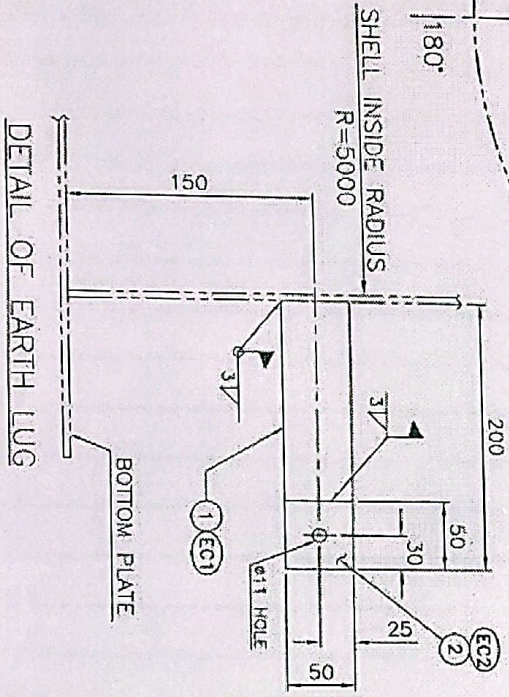
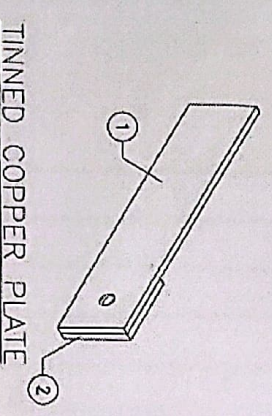
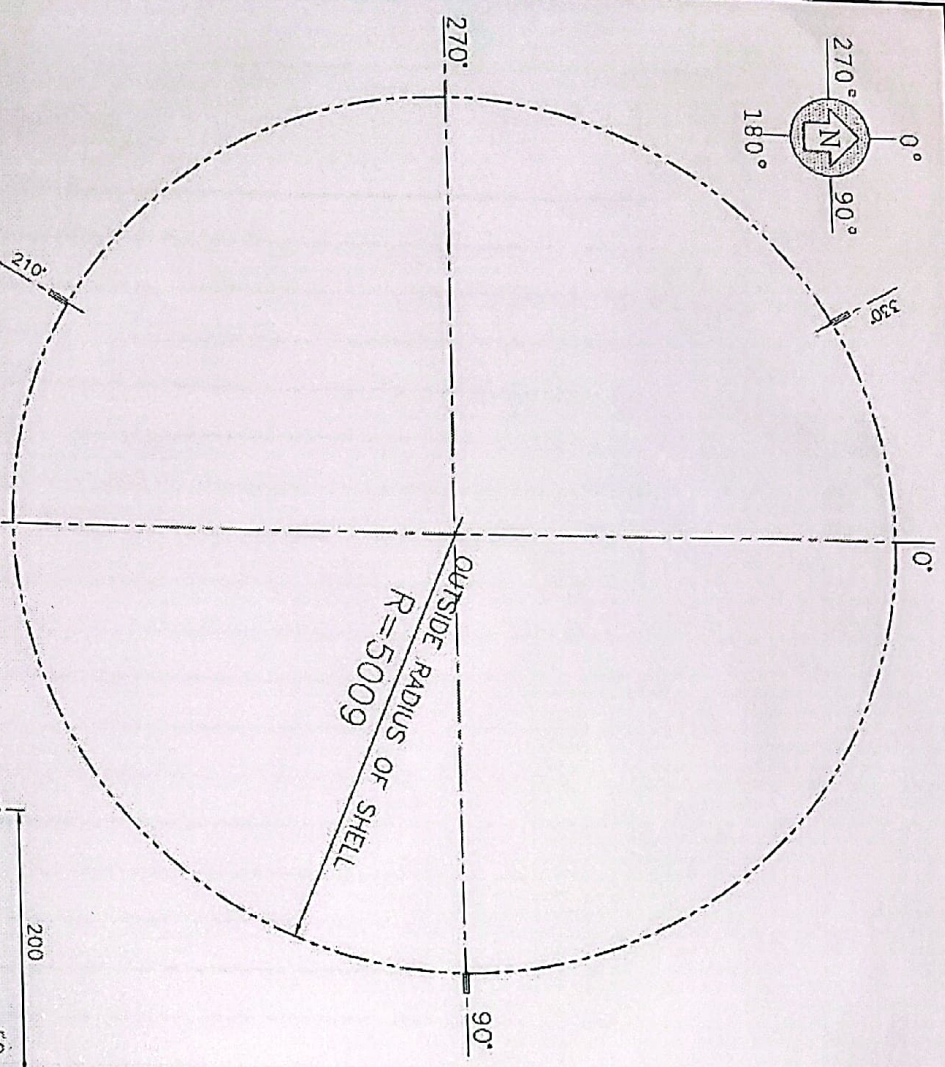

REV.	DATE	DESCRIPTION	PREP.	CHECK	APP.
0	1331-03-31	Issue For Approve	H. Ghossein	M. Alwanadi	

**JAS**  
Engineering & Construction

**PBA CO.**

**PROJECT:**  
DOP  
STORAGE TANK  
(1000M3)

**TITLE:** EARTH CONNECTION

DWG. NO. : DOP-DS-012-000    REV. : 0    SCALE: 8/5    SHEET: 1 of 1







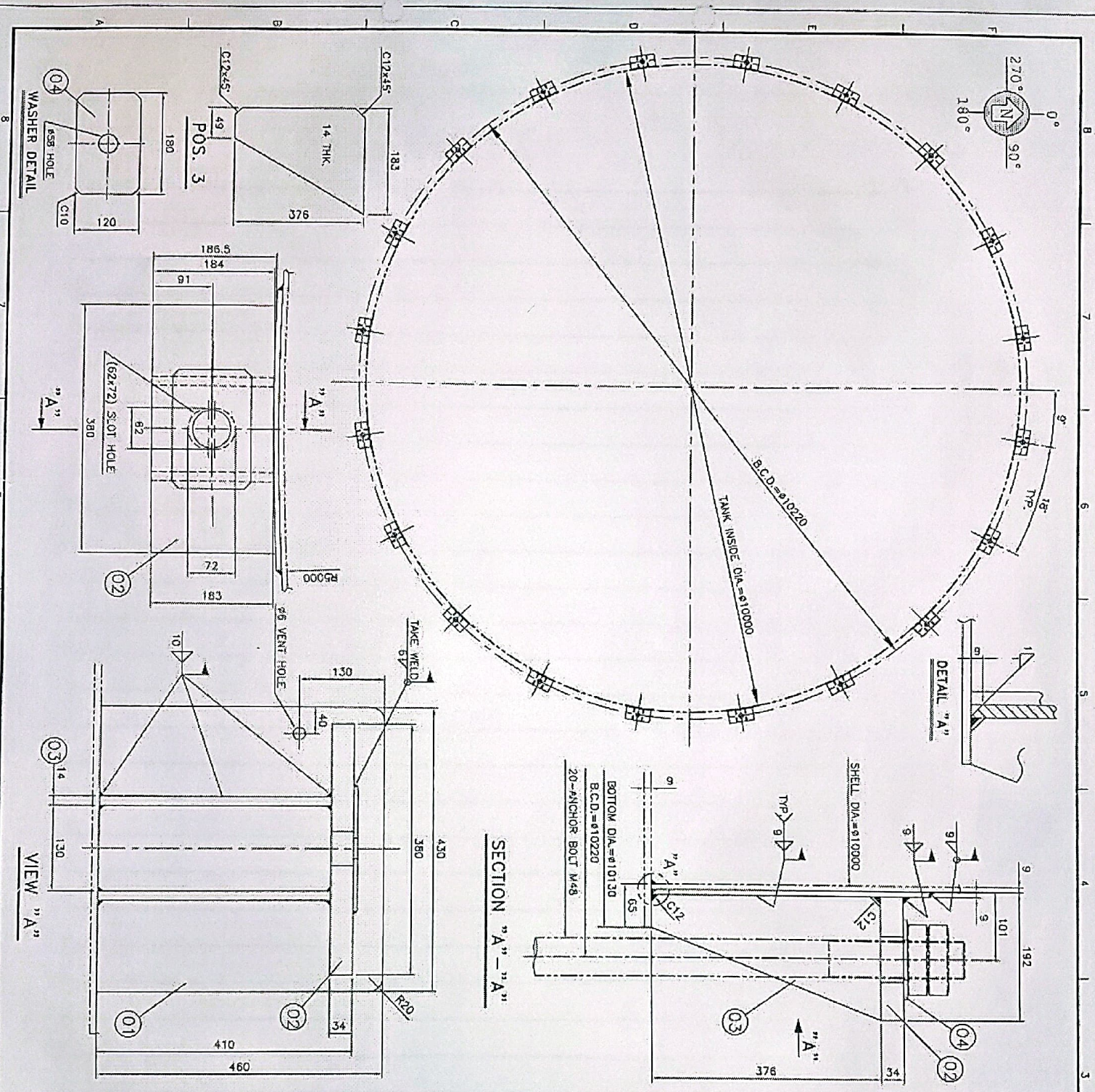

NO.	NAME	MAT'L	DIMENSIONS	QTY.	WEIGHT KG		REMARKS
					PRICE	TOTAL	
1	HEAVY PLATE	A283-C	PL. 94x30x460	20	14	280	
2	TOP PLATE	A283-C	PL. 34x186x380	20	19.11	382.2	
3	BOTTOM PLATE	A283-C	PL. 14x186x376	40	7.6	304	
4	WASHER	A38	PL. 6x120x180	20	1	20	

TOTAL WEIGHT 996.2 KG

NOTES:

SECTION "A-A" - "A-A"

VIEW "A-A"

DWG. NO. : 207-AC-019-000

REV. : 0

SCALE: NTS

SHEET: 1 of 1

TITLE: ANCHOR CHAIR

PROJECT: DOP STORAGE TANK (1000M3)

JAS PRA CO.

1981-05-31 Issue for Approval

DESIGNER: H. Omprakash

PREP: M. Anand

CHECK: A.P.



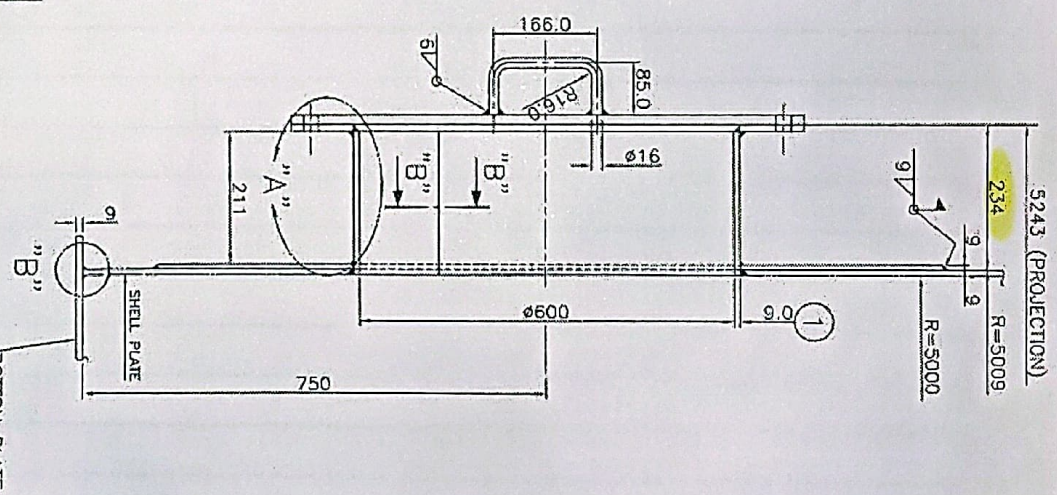
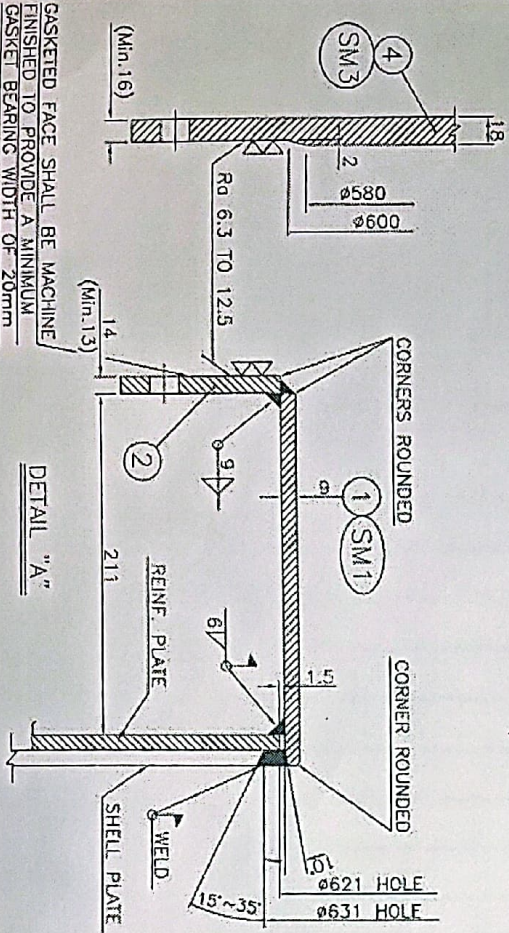
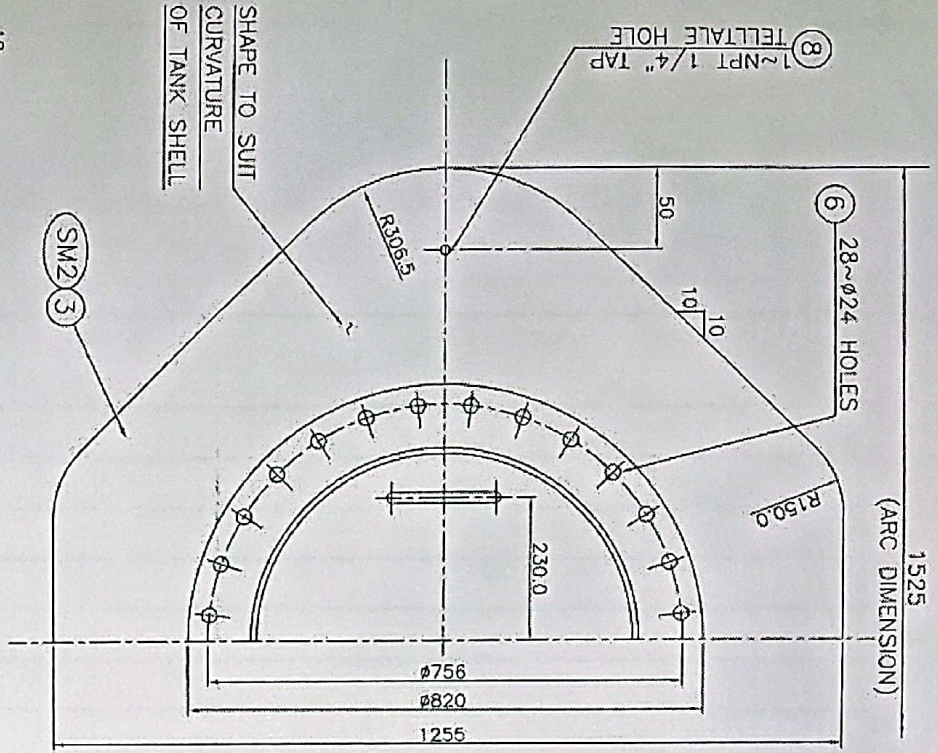

NO.	NAME	MATL.	DIMENSIONS	QTY.	WEIGHT KG	REMARKS
1	MANHOLE NECK	A283-C	PL. 9x245x1913	1	33	33
2	FLANGE	A283-C	PL. 14x01-#820.2-#618	1	58	58
3	REINFORCING PLATE	A283-C	PL. 9x1255x1525	1	135	135
4	COVER PLATE	A283-C	PL. 18x#820	1	75	75
5	HANDLE	A36	#8 16x320	2	0.5	1
6	BOLT & NUT	A192 GR. 2H	UNC 3/4 x 60	28	0.32	9
7	GASKET	SEE NOTE (5)	30x#725.0Dx#600 LD	1+1	-	SEE NOTE (3)
8	PLUG	A105	1/4" NPT-3000#	1	-	-

TOTAL WEIGHT 311 Kg

NOTES:

- (1)-R8...ROUND BAR.
- (2)-THE WELDINGS FOR REINFORCINGS SHALL BE TESTED OF COMPRESSED AIR BEFORE THE CAPACITY TEST.
- (3)-GASKET (7) SET ... TO BE USED AT HYDROSTATIC TEST OF TANK. 1 SET ... TO BE USED AFTER HYDROSTATIC TEST OF TANK.
- (4)-(SM1)-(SM3) ARE ERECTION MARKS.
- (5)-3mm ARAMIDIC FIBER (13%) FLAT GASKET B16.21.
- (6)-B.C....BACK CHIPPING.

TITLE: 24" SHELL MANHOLE

DWG. NO.: DOP-BB-011-000

REV.: 0

SCALE: NPS

SHEET: 1 OF 1

REV.	DATE	DESCRIPTION	PREP.	CHECK.	APP.
0	13/11/2011	ISSUE FOR APPROVAL	H.M.	M.A.	

PROJECT: DOP STORAGE TANK (1000M3)

JAS PBA CO. ENGINEERING CONSULTANTS

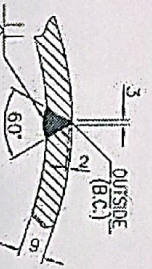











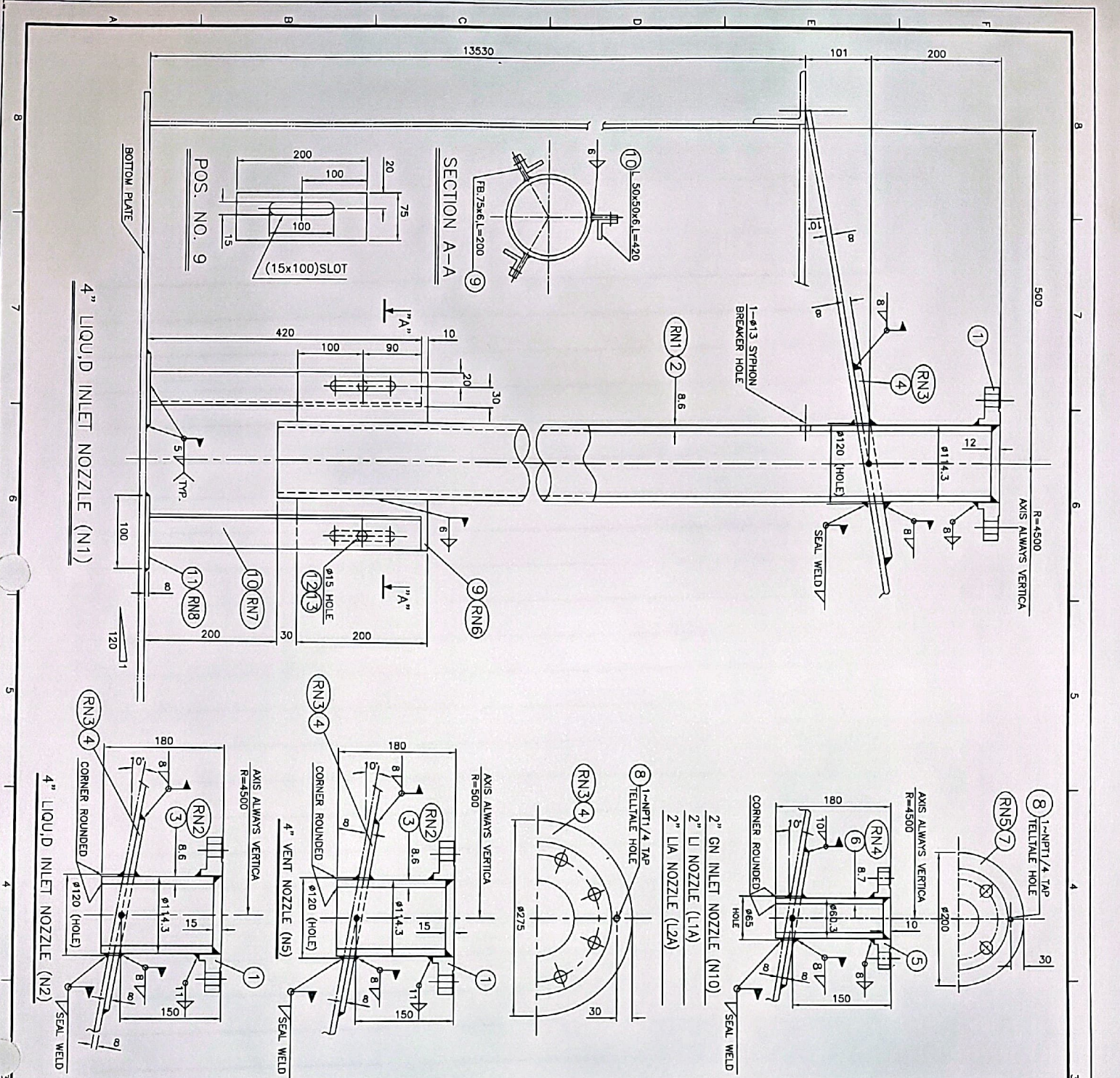

NO	NAME	MAT'L	DIMENSIONS	QTY.	WEIGHT Kg	REMARKS
1	FLANGE	A105	4" ANSI 150 RF SO	3	5.9	14.7
2	NOZZLE NECK	A106-B	PIPE 4" SCH 80X1.3620	1	3.04	3.04
3	NOZZLE NECK	A106-B	PIPE 4" SCH 80X1.65	2	3.8	7.6
4	REINFORCING PLATE	A283-C	PL. 8X100-#475/0-120	3	3.8	11.5
5	FLANGE	A105	2" ANSI 150 RF SO	3	2.3	6.9
6	NOZZLE NECK	A106-B	PIPE 2" SCH 160X1.70	3	1.9	5.7
7	REINFORCING PLATE	A283-C	PL. 8X100-#200/0-#65	3	2	6
8	PLUG	A105	NPT 1/4" 3000#	6	--	--
9	PLUG	A36/EO	FB. 75x6x200	3	0.7	2.1
10	SUPPORT	ST37-2	ANGLE 50x50x6x420	3	1.7	5.1
11	PAD PLATE	A283-C	PL. 8X100X100	3	0.75	2.25
12	BOLT/NUT	A193-B7M	UNC 1/2"x35	3	--	--
13	WASHER	S.S.	UNC 1/2"	3	--	--

TOTAL WEIGHT 365.85 Kg

NOTES:

- (1)-THE WELDING FOR REINFORCING SHALL BE TESTED BY COMPRESSED AIR BEFORE THE CAPACITY TEST.
- (2)-(RND) , (RNB) ARE ERECTION MARKS.
- (3)-THE SPECIFICATION OF INSTRUMENT NOZZLES AND VENT NOZZLE MAY BE REVISED ACCORDING TO VENDOR SPECIFICATION.

DWG. NO. : DOP-RN-016-000 REV. : 0 SCALE: X75 SHEET: 1 of 1

TITLE: **ROOF NOZZLES**

PROJECT: **DOP STORAGE TANK (1000M3)**

DATE: 13/01-04-14

DESCRIPTION: Issue For Approve

PREP: H.Ghassemi

CHECK: M.Ahmed

APPROVE: [Signature]

ISSUED BY: [Signature]

DATE: 13/01-04-14

PROJECT: **DOP STORAGE TANK (1000M3)**

DATE: 13/01-04-14

DESCRIPTION: Issue For Approve

PREP: H.Ghassemi

CHECK: M.Ahmed

APPROVE: [Signature]

ISSUED BY: [Signature]

DATE: 13/01-04-14



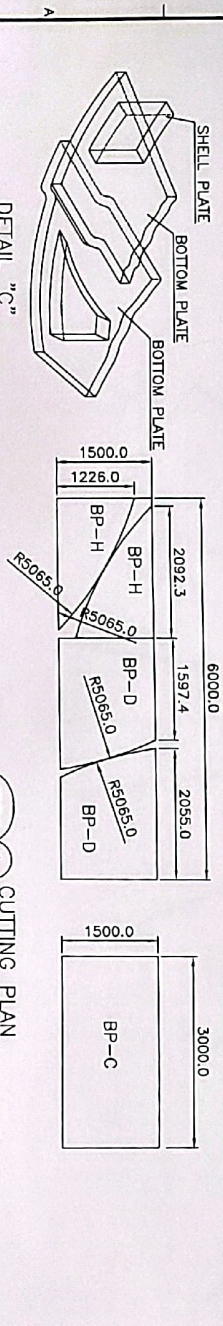
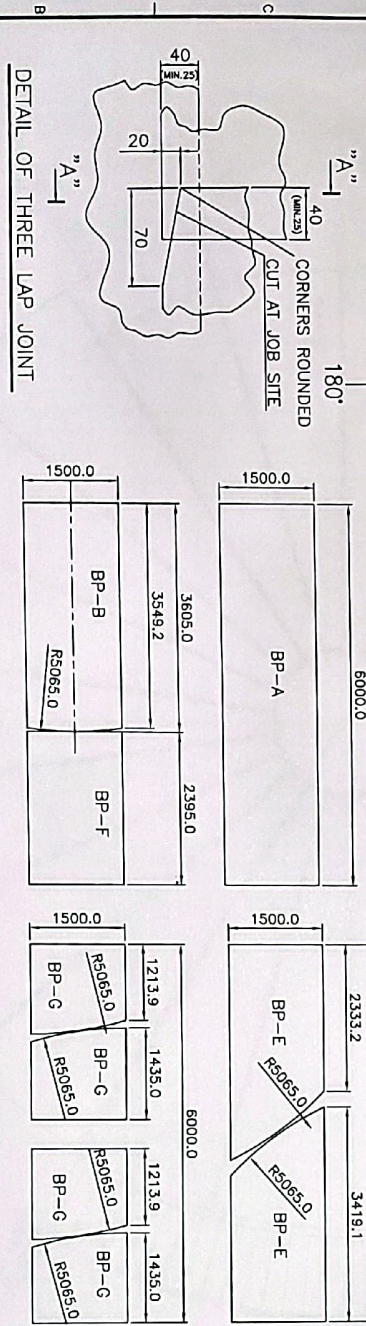
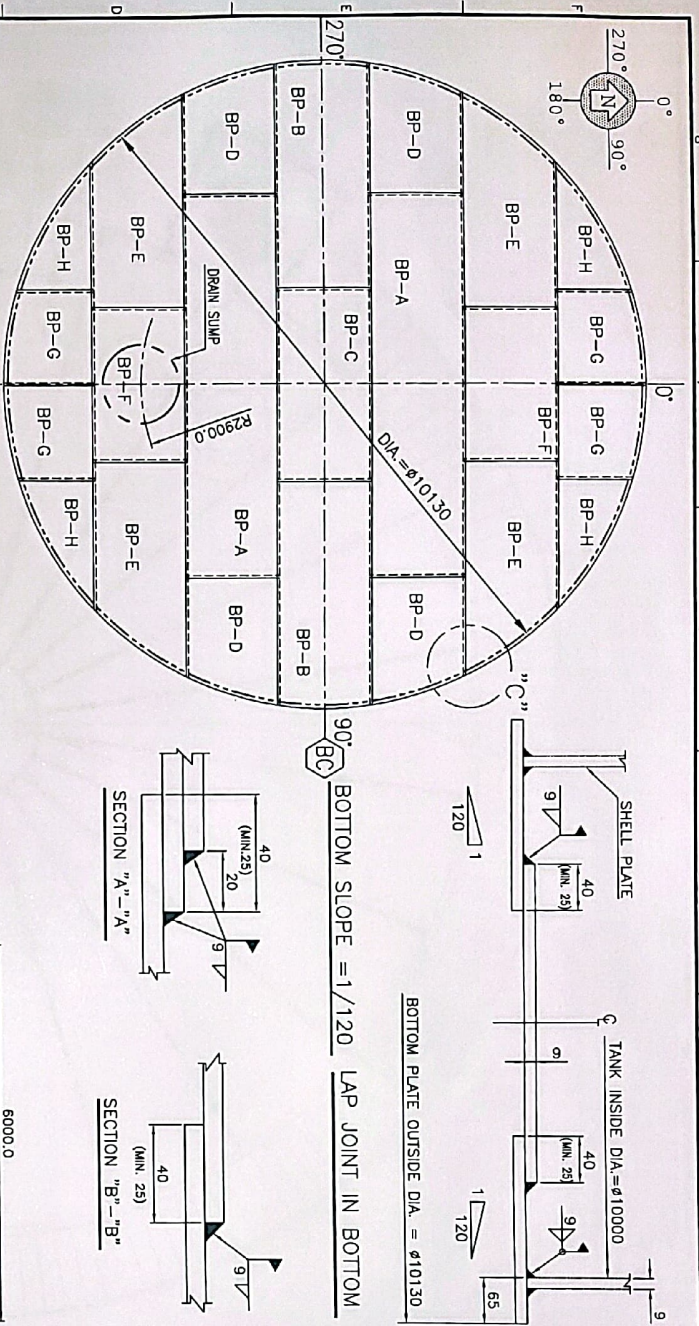

NO.	NAME	MAT'L	DIMENSIONS	QTY.	WEIGHT KG	REMARKS
1	BOTTOM PLATE	A293-C	Pl. 9x1500x6000	9.5	636	6042 kg
					6042	

NOTES:  
 (1)-DIMENSIONS SHOWN CUTTING PLAN ARE BASED ON 40MM LAP THEREFORE, THEY SHALL BE ADJUSTED AT JOB SITE.  
 (2) - (BP1) IS ERECTION MARK.  
 (3) - (BC) BOTTOM CENTER POSITION.

MARK	QTY.
(BP-A)	2
(BP-B)+(BP-F)	2
2(BP-D)+2(BP-H)	2
2(BP-E)	2
4(BP-G)	1
(BP-C)	1/2
TOTAL	9.5

BP1 1 9.5-PL 9X1500X6000  
 BOTTOM PLATE

REV.	DATE	DESCRIPTION	PREP.	CHECK	APP.
0	1391-03-31	ISSUE FOR APPROVE	H.Ghosemi	M.Ahmed	

PROJECT: DOP STORAGE TANK (1000M3)

TITLE: BOTTOM ARRANGMENT  
 DWG. NO.: DOP-BA-003-000 REV.: 0 SCALE: AYS SHEET: 1 OF 1



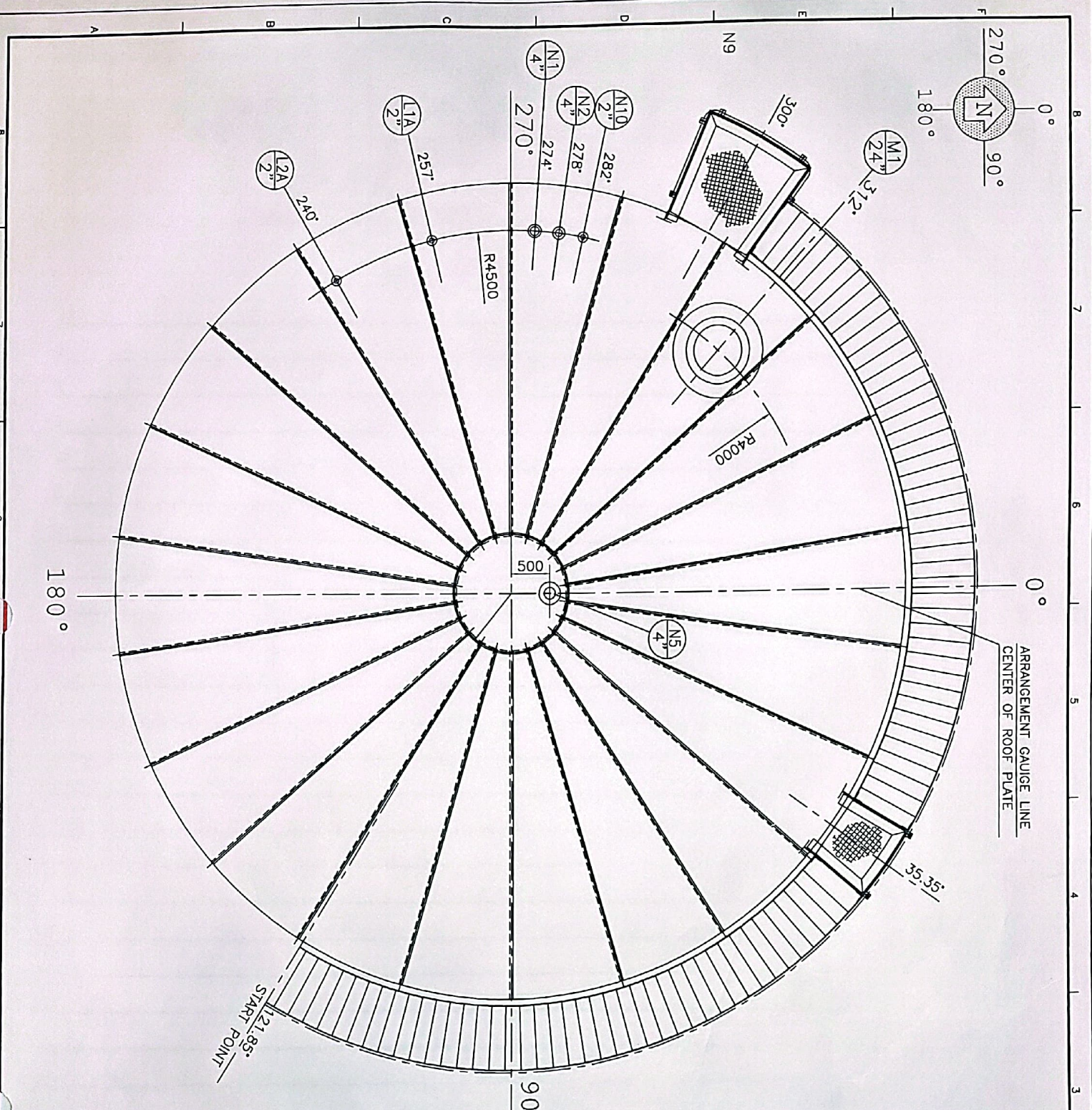

REFERENCE DRAWINGS				
NO.	POS.	TITLE	QTY.	REMARKS
1	M1	24" ROOF MANHOLE	1	
2	N1	4" LIQUID INLET NOZZLE	1	
3	N2	4" LIQUID INLET NOZZLE	1	
4	N5	4" VENT NOZZLE	1	
5	N10	2" GN INLET NOZZLE	1	
6	L1A	2" LI NOZZLE	1	
7	L2A	2" LIA NOZZLE	1	

0	1391-04-14	Issue For Approval	H.Ghassemi	M.Ahmed	
REV.	DATE	DESCRIPTION	PREP.	CHECK	APP.

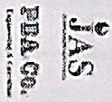
**JAS PDA Co.**  
 PROJECT: **DOP STORAGE TANK (1000M3)**

DWG. NO.: **DOP-01-014-000** REV.: **0** SCALE: **M/S** SHEET: **2 OF 7**  
**ORIENTATION VIEWS**



NO. POS.	TITLE	QTY.	REMARKS
1	M2	1	24" SHELL MANHOLE
2	N3	1	14" LIQUID OUTLET NOZZLE
3	N4	1	4" DRAIN NOZZLE
4	N8	1	6" FOAM NOZZLE
5	T1	1	2" TG NOZZLE
6	LL1/2	2	2" LIA NOZZLE
7	LL3/4	2	2" LIA NOZZLE

REFERENCE DRAWINGS

- NOTES
- (1) ▼ ..... SHOWS VERTICAL JOINT OF LOWER SHELL PLATE
  - 2)-THE DIMENSIONS ARE BASED ON THE OUTSIDE OF 1<sup>st</sup> COURSE SHELL PLATE (1" = 87.42354)

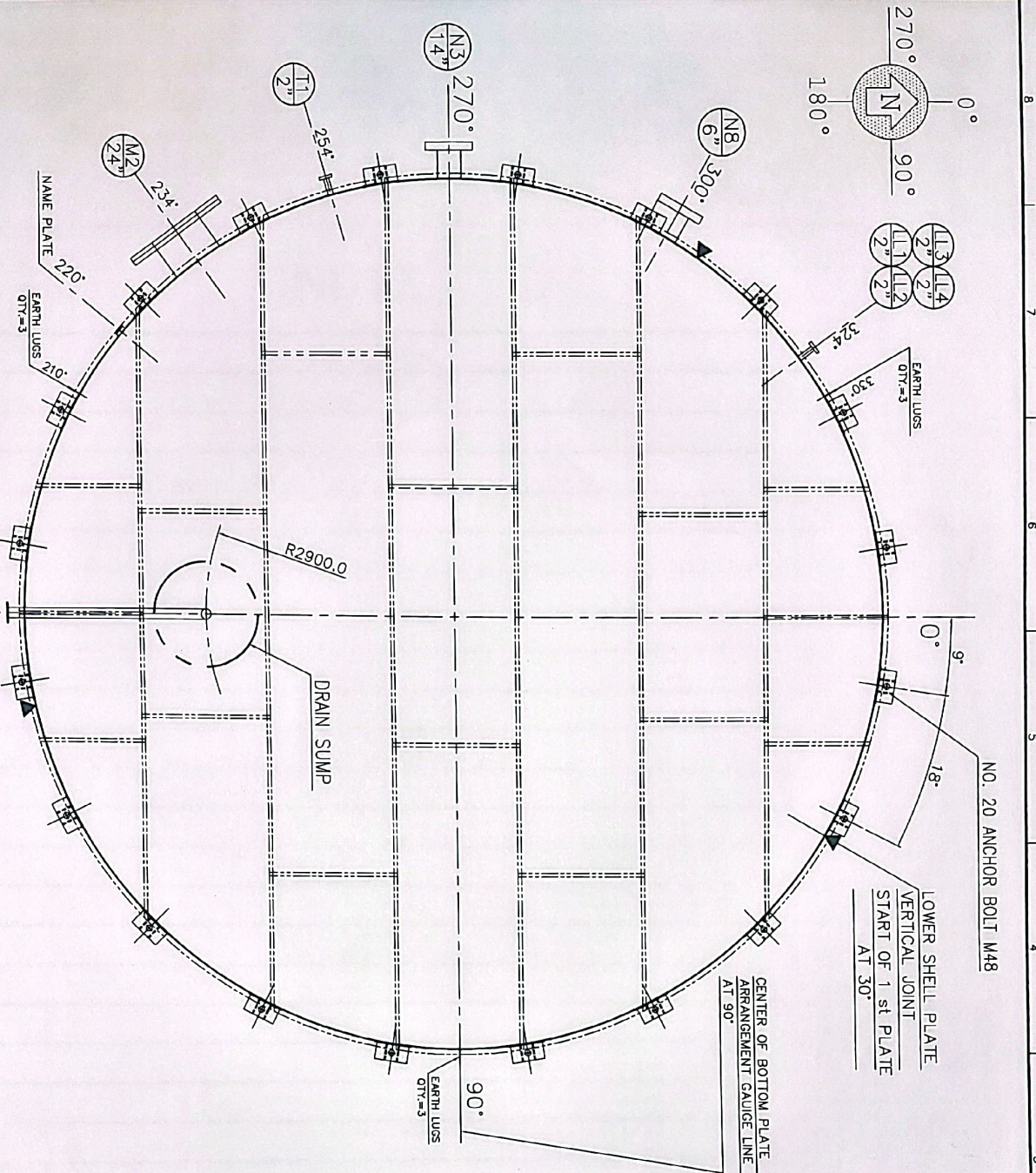

SHELL & BOTTOM ORIENTATION

REV.:	0	1391-04-14	Issue For Approve	H. Ghassemi	M. Alimadi	APP.
DATE			DESCRIPTION	PREP.	CHECK	
PROJECT:	DOP STORAGE TANK (1000M3)					

ORIENTATION VIEWS

DMG. NO. : DOP-07-014-000 REV. : 0 SCALE: NTS SHEET: 1 OF 3











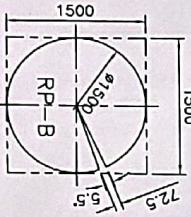
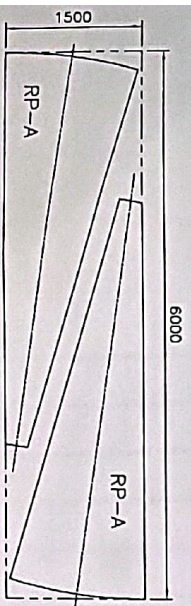
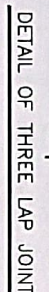
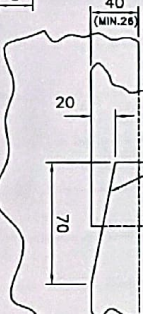
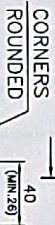
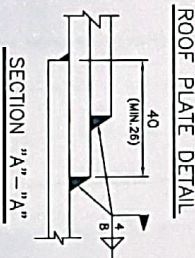
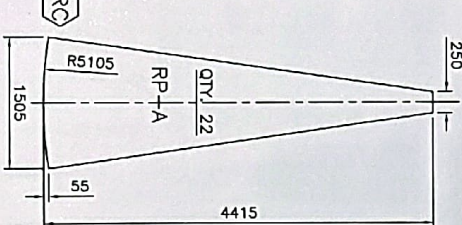
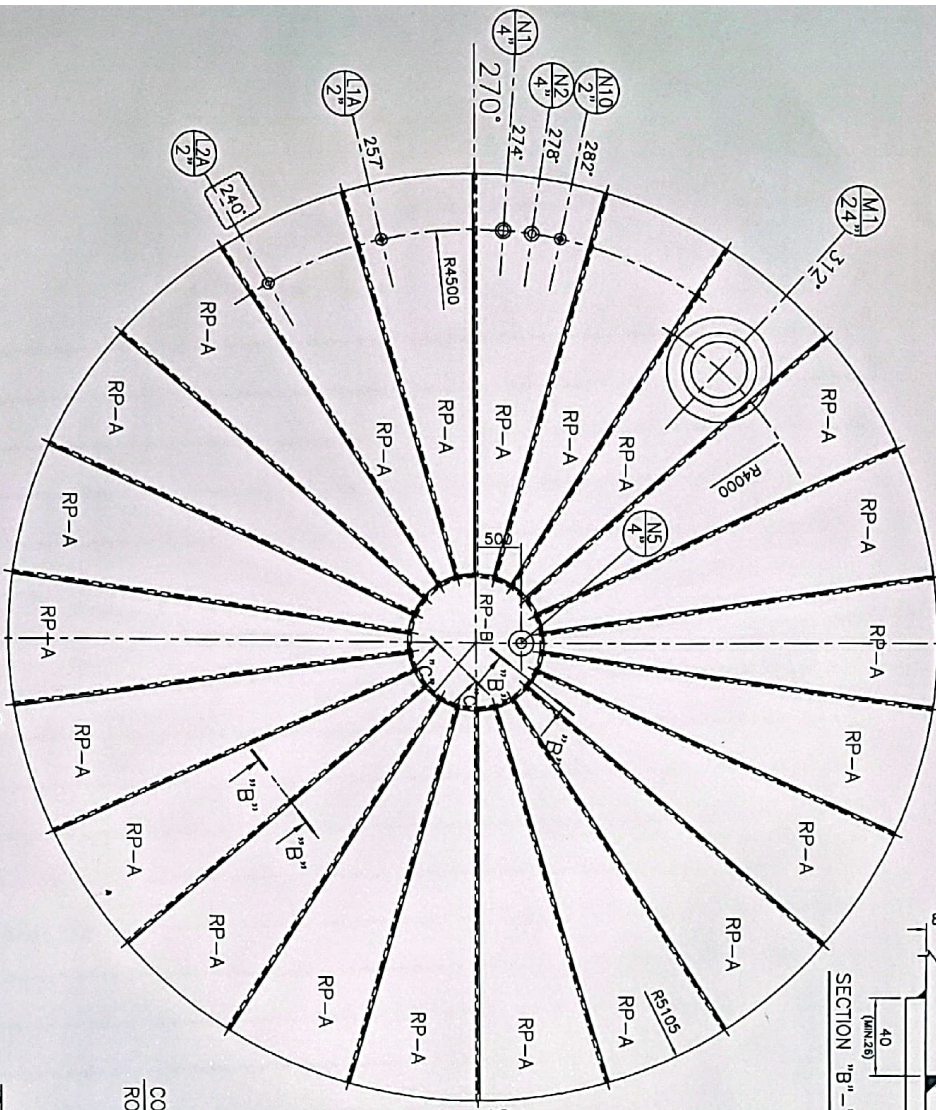
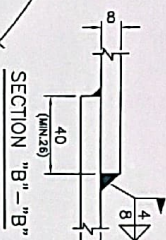
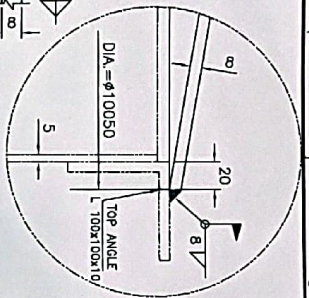
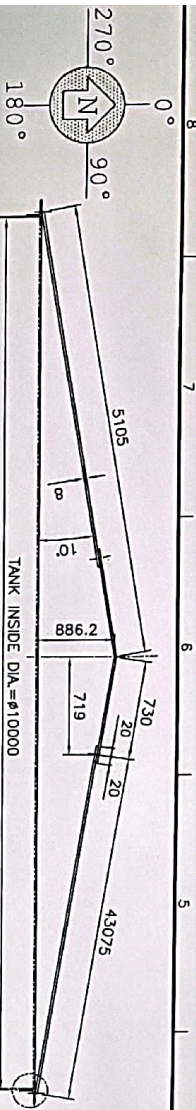

NO.	NAME	MAT'L	DIMENSIONS	QTY.	WEIGHT Kg	REMARKS
1	ROOF PLATE	A 283-C	PL. 8x1500x6000	11.25	5552.6358.5	
					5358.5 kg	

**NOTES:**

- (1)-DIMENSIONS SHOWN CUTTING PLAN ARE BASED ON 40mm LAP. THEREFORE THEY SHALL BE ADJUSTED AT JOB SITE.
- (2)- $\text{RP}$  IS ERECTION MARK.
- (3)- $\text{RC}$  ROOF CENTER POSITION.

MARK	QUANT.
2(RP-A)	11
(RP-B)	0.25
TOTAL	11.25

$\text{RP1}$  11.25~PL. 8x1500x6000

**ROOF PLATE**

REV.	DATE	DESCRIPTION	PREP.	CHECK	APP.
1	1391-04-14	Issue For Approve	H.Ghosemi	W.Azmodi	
0	1391-03-31	Issue For Approve	H.Ghosemi	W.Azmodi	

**PROJECT:** DOP STORAGE TANK (1000M3)

**ROOF ARRANGMENT**



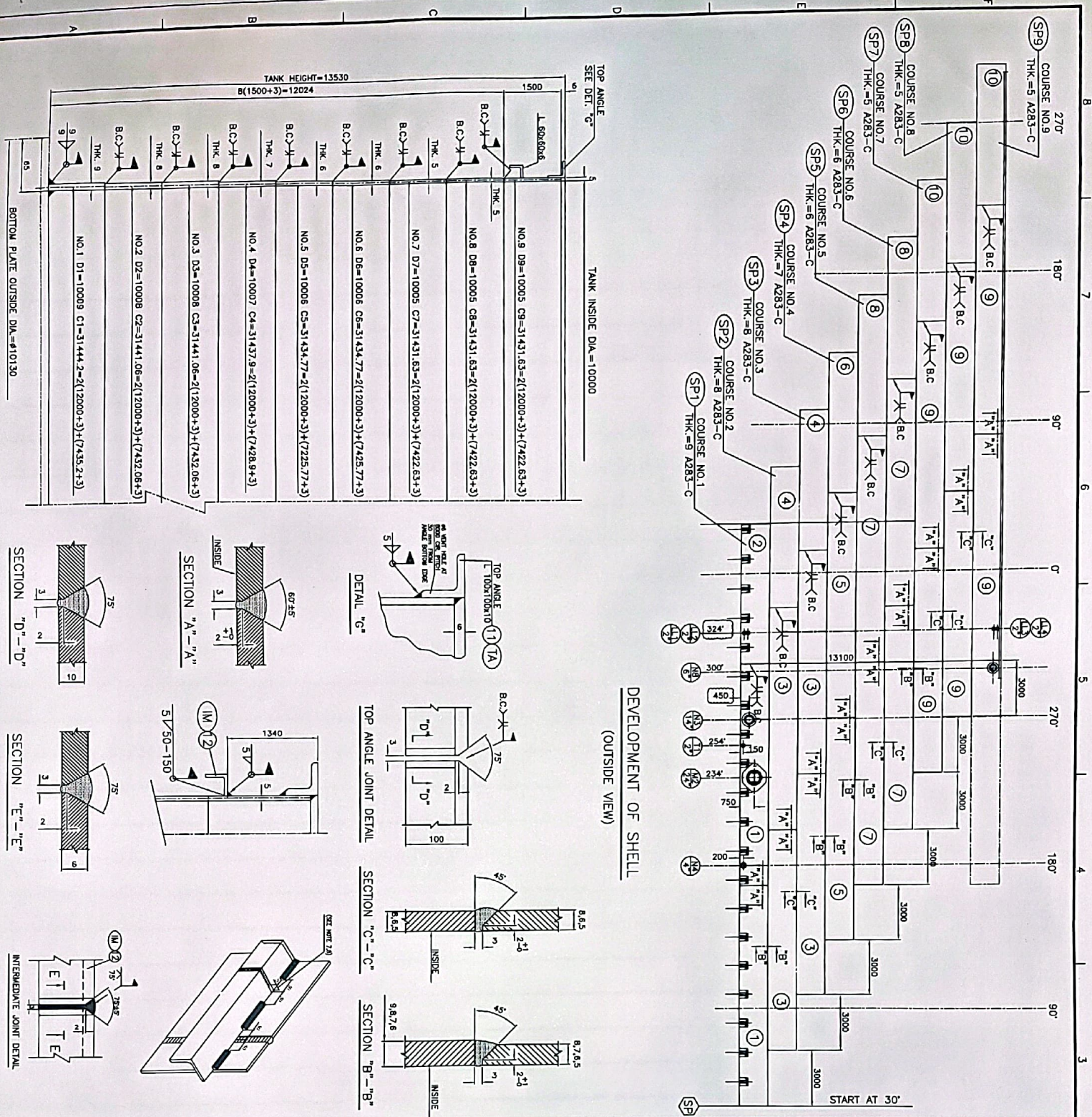

NO.	NAME	MAT'L	DIMENSIONS	QTY.	WEIGHT		REMARKS
					1	2	
1	SHELL PLATE	A 283-C	PL. 9x1500x12000	2	1272	2544	
2	SHELL PLATE	A 283-C	PL. 9x1500x7435	1	788	788	
3	SHELL PLATE	A 283-C	PL. 8x1500x12000	4	1131	4524	
4	SHELL PLATE	A 283-C	PL. 8x1500x7432	2	700	1400	
5	SHELL PLATE	A 283-C	PL. 7x1500x12000	2	989	1978	
6	SHELL PLATE	A 283-C	PL. 7x1500x7429	1	614	614	
7	SHELL PLATE	A 283-C	PL. 6x1500x12000	4	848	3392	
8	SHELL PLATE	A 283-C	PL. 6x1500x7428	2	525	1050	
9	SHELL PLATE	A 283-C	PL. 5x1500x12000	6	707	4242	
10	SHELL PLATE	A 283-C	PL. 5x1500x7423	3	437	1311	
11	TOP ANGLE	S137-2	L 100x100x10x6800	5.5	90.6	498	
12	INTERMEDIATE	S137-2	L 60x60x6x6000	5.5	32.52	179	
TOTAL WEIGHT					22520	Kg	

- NOTES:**
- (1)-D1 ..... D9 DIAMETER ON THE CENTER OF EACH COURSE SHELL PLATE THICKNESS.
  - (2)-C1 ..... C9 CIRCUMFERENCE LENGTH ON THE CENTER OF EACH COURSE SHELL PLATE THICKNESS.
  - (3)-ALL DIMENSIONS ARE IN MM.
  - (4)-(TA) (SP1) ..... (SP9) (IM) ARE ERECTION MARKS.
  - (5)-ALL HORIZONTAL/VERTICAL BUTT JOINTS SHALL HAVE COMPLETE PENETRATION AND FUSION.
  - (6)-B-C.....BACK CHIPPING.
  - (7)-THE WELD SHALL BE CUT ABOUT 100mm AROUND THE SHELL.
  - (8)-20mm FROM SHELL OUTER SURFACE WIND GIRDER SHALL NOT WELD.
  - (9)-(SP) START POINT.

**DEVELOPMENT OF SHELL (OUTSIDE VIEW)**

**SECTION "A"- "A"**

**SECTION "B"- "B"**

**SECTION "C"- "C"**

**SECTION "D"- "D"**

**SECTION "E"- "E"**

**INTERMEDIATE JOINT DETAIL**

**DETAIL "G"**

**TOP ANGLE JOINT DETAIL**

**TOP ANGLE**

**VERTICAL WELDS**

**PROJECT:** DOP STORAGE TANK (1000M3)

**CLIENT:** JAS P&A Co.

**DATE:** 19/04/11

**REV. 0:** 19/04/11

**SCALE:** 1/50

**DWG. NO.:** DOP-SA-004-000

**REV.:** 1

**SCALE:** 1/50

**SHEET:** 2



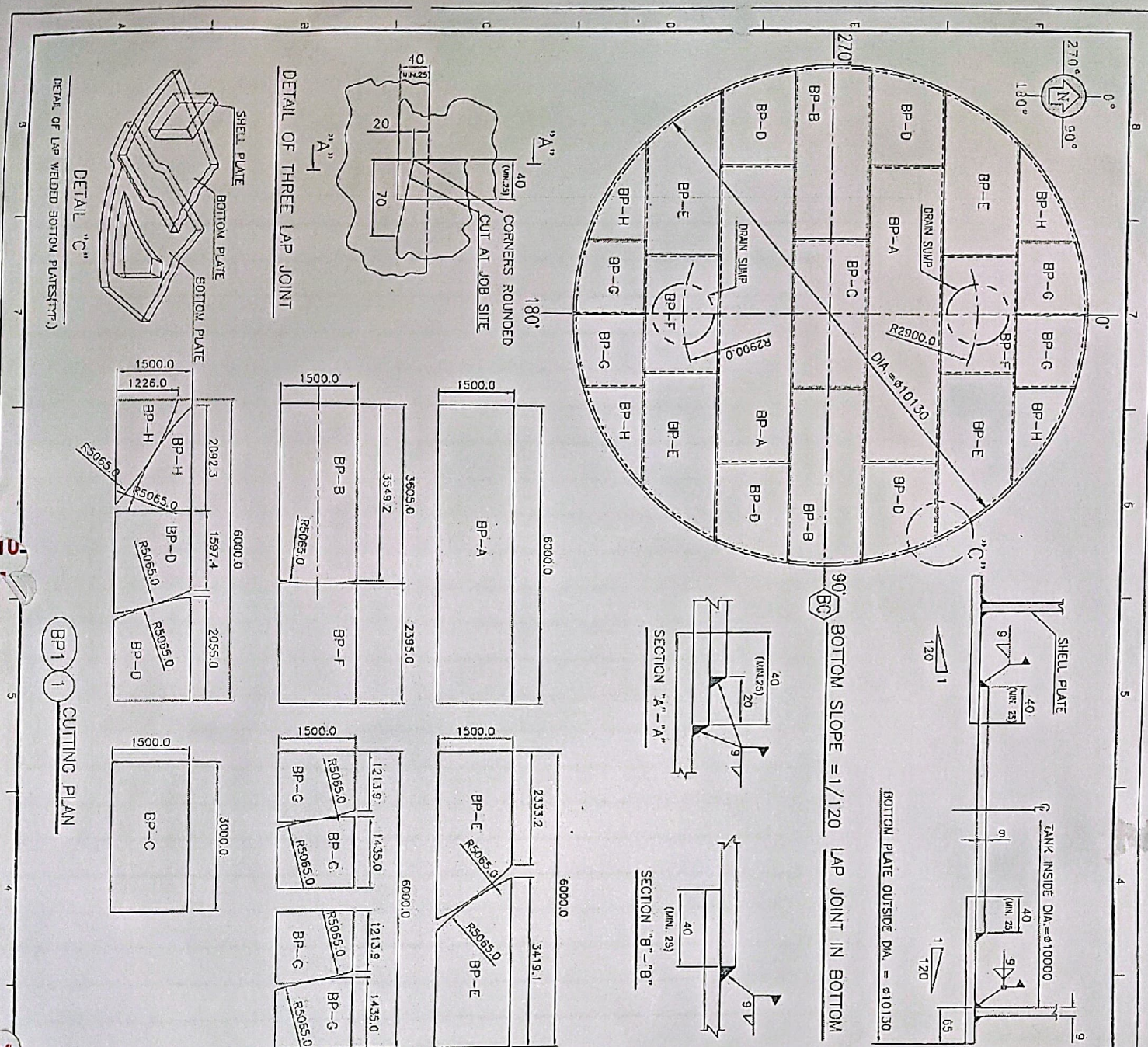

NO.	NAME	MAT'L	DIMENSIONS	QTY.	WEIGHT Kg	REMARKS
1	BOTTOM PLATE	MS-36	9x1500x6000	9.5	6042	
					5042 kg	

MARK	QTY.
(BP-A)	2
(BP-B)+(BP-F)	2
2(BP-D)+2(BP-H)	2
2(BP-E)	2
4(BP-G)	1
(BP-C)	1/2
TOTAL	9.5

BP1 1 9.5-PL 9x1500x6000

**PROJECT:** DOP STORAGE TANK (1000M3)

**TITLE:** BOTTOM ARRANGMENT

DWG. NO.: DOP-44-003-000

DATE: 13/01/2011

SCALE: 1/20

SHEET: 1 of 1



شرح کار ساخت مخازن ۱۰۰۰ متر مکعبی ابزار دقیق

ردیف	شرح	واحد	مقدار	قیمت واحد (ریال)	مبلغ کل (ریال)
۱	تهیه و نصب ترنسمیتر لول مطابق با مشخصات در شرح کار	عدد	۲		
۲	تهیه و نصب ترنسمیتر دما مطابق با مشخصات در شرح کار	عدد	۲		
۳	تهیه و نصب رگلاتور مسیر نیتروژن مطابق با مشخصات در شرح کار	عدد	۲		
۴	تهیه و نصب گیج فشار کامپوند مطابق با مشخصات در شرح کار	عدد	۴		
۵	روتاری متر F1 مطابق با مشخصات در شرح کار	عدد	۲		
۶	کابل ۱۶ cor مطابق با شرح کار	متر طول	۳۰۰		
۷	کابل ۴ cor مطابق با شرح کار	متر طول	۶۰۰		
۸	کارت وردی آنالوگ مطابق با شرح کار	عدد	۲		
۹	مطابق شرح کار Barrier	عدد	۲		
۱۰	کابل LHD سیستم اعلان حریق طبق شرح کار	متر طول	۸۰		
۱۱	کابل نسوز سیستم اعلان حریق طبق شرح کار	متر طول	۶۰۰		
۱۲	جانکشن باکس طبق شرح کار	عدد	۲		
۱۳	جانکشن باکس ضد انفجار طبق شرح کار	عدد	۲		
۱۴	ترمینال ریلی طبق شرح کار	عدد	۳۲		
۱۵	فیوز ریلی چراغ دار طبق شرح کار	عدد	۸		
۱۶	لوله کاندوتیو و اتصالات طبق شرح کار	متر طول	۱۰۰		
۱۷	سینی کابل سایز ۱۰ و اتصالات طبق شرح کار	متر طول	۲۰		
<b>جمع</b>					

شرح کار ساخت مخازن ۱۰۰۰ متر مکعبی

ردیف	شرح	واحد	مقدار	قیمت واحد (ریال)	مبلغ کل (ریال)
۱	طراحی مجدد نقشه های ساخت مخزن و دستورالعمل های ساخت از قبیل جوشکاری و... و ارائه دفترچه محاسبات	مقطوع	.....		
۲	تخریب بتن مسلح و غیر مسلح	متر مکعب	۲۰		
۳	خاکبرداری با وسایل مکانیکی و دستی	متر مکعب	۷۶۳		
۴	تسطیح نمودن با استفاده از گریدر و آبپاشی و تراکم و کوبیدن محل با تراکم ۱۰۰ درصد	متر مربع	۵۸۵		
۵	تهیه و اجرای مخلوط کوهی به ضخامت ۲۰ سانتی متر در همراه با تسطیح و آبپاشی و متراکم نمودن با تراکم ۱۰۰ درصد	متر مکعب	۱۵۳		
۶	تهیه و اجرای سنگ چینی با سنگ لاشه و ملات ماسه سیمان به ارتفاع ۸۰ سانتی متر	متر مکعب	۳۲۲		
۷	تهیه و اجرای بتن مگر به ضخامت ۱۰ سانتیمتر با عیار ۱۵۰ کیلوگرم در متر مکعب	متر مکعب	۳۴		
۸	تهیه و اجرای آرماتور بندی فونداسیون مطابق نقشه پیوست	کیلوگرم	۱۲۰۰۰		
۹	تهیه و اجرای مسیر پیاده روی دور مخزن با عرض یک متر با بتن الیاف دار	متر مربع	۶۵		
۱۰	تهیه و اجرای بتن ریزی فونداسیون با بتن C۳۰ همراه با قالب بندی و جاگذاری محل بولت ها مطابق نقشه همراه با پر نمودن داخل فونداسیون با مصالح مناسب و جاگذاری مسیره های مربوط به ارتینگ و حفاظت کاتدی مطابق نقشه	متر مکعب	۸۰		
۱۱	تهیه و اجرای رنگ آمیزی قسمت زیرین ورق کف همراه با سند بلاست مطابق با شرح کار	متر مربع	۱۶۰		
۱۲	تهیه و اجرای ورق کف مطابق نقشه همراه با برشکاری ، جوشکاری و کلیه کارهای لازم مطابق با استاندارد API۶۵۰	مقطوع	.....		
۱۳	تهیه و اجرای بدنه مخزن مطابق نقشه همراه با برشکاری ، جوشکاری و کلیه کارهای لازم همراه با تهیه نصب بولت ها مطابق با استاندارد API۶۵۰	مقطوع	.....		
۱۴	تهیه و اجرای سقف مخزن مطابق نقشه همراه با برشکاری ، جوشکاری و کلیه کارهای لازم مطابق با استاندارد API۶۵۰	مقطوع	.....		
۱۵	تهیه و اجرای سند بلاست با استاندارد SA۲۱/۲ برای کلیه سطوحی که نیاز به رنگ آمیزی دارد	مقطوع	.....		
۱۶	تهیه و اجرای رنگ آمیزی مخزن و مسیرهای ورودی و خروجی و شاور آتش نشانی و مسیر فوم مخزن مطابق شرح کار (رال رنگ هر کدام می بایست مطابق با استاندارد تعریف شده باشد)	متر مربع	۱۷۰۰		
۱۷	تهیه و اجرای راه پله و حفاظ دور مخزن مطابق نقشه پیوست	مقطوع	.....		
۱۸	تهیه و اجرای لوله ۶ اینچ کربن استیل مربوط به مسیر های ورودی ، خروجی ، آتش نشانی و فوم همراه با برشکاری ، جوشکاری و کلیه کارهای لازم بطور کامل	متر	۲۰۰		
۱۹	تهیه و اجرای لوله ۴ اینچ کربن استیل مربوط به مسیر های ورودی ، خروجی ، آتش نشانی و فوم همراه با برشکاری ، جوشکاری و کلیه کارهای لازم بطور کامل	متر	۳۰۰		
۲۰	تهیه و اجرای لوله ۳ اینچ کربن استیل مربوط به مسیر های ورودی ، خروجی ، آتش نشانی و فوم همراه با برشکاری ، جوشکاری و کلیه کارهای لازم بطور کامل	متر	۲۰۰		

		۳۰۰	متر	تهیه و اجرای لوله ۲ اینچ کربن استیل مربوط به مسیر های ورودی ، خروجی ، آتش نشانی و فوم همراه با برشکاری ، جوشکاری و کلیه کارهای لازم بطور کامل	۲۱
		۱۵۰	عدد	تهیه و اجرای کلیه اتصالات مربوط به مسیر های ورودی و خروجی و ابزار دقیق ۳،۲، ۴، ۶ اینچ کربن استیل مربوط به مسیر های ورودی ، خروجی ، آتش نشانی و فوم همراه با برشکاری ، جوشکاری و کلیه کارهای لازم بطور کامل	۲۲
		۸۰	عدد	تهیه و اجرای کلیه شیرآلات و صافی مربوط به مسیر های ورودی و خروجی و ابزار دقیق ۲، ۴، ۳، ۶ اینچ کربن استیل مربوط به مسیر های ورودی ، خروجی ، آتش نشانی و فوم همراه با برشکاری ، جوشکاری ، نصب و کلیه کارهای لازم بطور کامل	۲۳
		۱۳۰۰	کیلوگرم	تهیه و اجرای ساپورت های مسیره های ورودی ، خروجی ، رینگ آتش نشانی و فوم همراه با برشکاری ، جوشکاری ، نصب بیس پلیت و یوبولت های متناسب با سایز مسیره ها	۲۴
		.....	مقطوع	تهیه و اجرای سیستم ارتینگ مطابق شرح کار	۲۵
		.....	مقطوع	تهیه و اجرای روشنایی مخزن(کاملا ضد جرقه)	۲۶
		۲	عدد	تهیه و نصب ولو های تنفسی مخزن	۲۷
				کلیه مقادیر جهت دو مخزن محاسبه گردیده است	*
				جمع	



بسمه تعالی

## شرح کار پروژه:

# عملیات احداث دو دستگاه مخزن استوانه ای

۱۰۰ متر مکعبی

کارفرما: شرکت پتروشیمی فارابی

مهر ۱۴۰۳

آدرس دفتر مرکزی تهران: خیابان گاندی شمالی - خیابان صانعی - پلاک ۱۸ -

تلفن: ۸۸۷۷۶۴۷۶ / ۸۸۷۷۱۲۹۱ - فاکس: ۸۸۷۷۹۰۴۲ - فروش: ۸۸۷۷۶۴۸۰

آدرس سایت: بندر امام خمینی (ره) - سایت ۵ - ضلع جنوبی - صندوق پستی ۱۵۳ - فاکس: ۰۶۱۵۲۳۴۲۴۴۸

تلفنخانه: ۰۶۱۵۲۳۴۲۶۴۲ - ۰۶۱۵۲۳۶۲۶۶۱ - ۰۶۱۵۲۲۶۲۵۵۳ - تلفن دفتر مدیریت: ۰۶۱۵۲۱۷۵۶۷۰

[info@farabico.com](mailto:info@farabico.com)

[CEO@farabico.com](mailto:CEO@farabico.com)

وبسایت: [www.farabico.com](http://www.farabico.com)



## بسمه تعالی

شرکت پتروشیمی فارابی در نظر دارد عملیات ساخت، تهیه و تامین کلیه مواد، مصالح، اجناس و تجهیزات مورد نیاز و اجرای کامل دو دستگاه مخزن استوانه ای ۱۰۰۰ مترمکعبی ( قطر ۱۰ متر و ارتفاع ۱۳.۵ متر ) کربن استیل بصورت (EPC) شامل: طراحی و ساخت مخزن و فونداسیون، محوطه مخزن، انجام کلیه تست ها و آزمایشات مطابق نقشه ها، مدارک، مشخصات و جداول برآورد و اسناد فنی در پیوست ۱ و مطابق فعالیت موارد ذیل از طریق برگزاری مناقصه عمومی به پیمانکاران واجد شرایط و دارای صلاحیت فنی و تجربه و سوابق لازم و مرتبط واگذار نماید.

## شرح کار

فعالیت های پیش بینی شده مطابق شرح کار و جدول پیشنهاد قیمت شامل:

- طراحی مجدد نقشه های ساخت مخزن و دستورالعمل های ساخت از قبیل جوشکاری و... و ارائه دفترچه محاسبات
- تخریب بتن مسلح و غیر مسلح
- خاکبرداری با وسایل مکانیکی و دستی
- تسطیح نمودن با استفاده از گریدر و آبپاشی و تراکم و کوبیدن محل با تراکم ۱۰۰ درصد
- تهیه و اجرای مخلوط کوهی به ضخامت ۲۰ سانتی متر در همراه با تسطیح و آبپاشی و متراکم نمودن با تراکم ۱۰۰ درصد
- تهیه و اجرای سنگ چینی با سنگ لاشه و ملات ماسه سیمان به ارتفاع ۸۰ سانتی متر
- تهیه و اجرای پلاستیک روی سطح زیر سازی و بتن مگر به ضخامت ۱۰ سانتیمتر با عیار ۱۵۰ کیلوگرم در متر مکعب
- تهیه و اجرای آرماتور بندی فونداسیون مطابق نقشه پیوست
- تهیه و اجرای مسیر پیاده روی دور مخزن با عرض یک متر با بتن الیاف دار
- تهیه و اجرای بتن ریزی فونداسیون با بتن C30 همراه با قالب بندی و جاگذاری محل بولت ها مطابق نقشه همراه با پر نمودن داخل فونداسیون با مصالح مناسب و جاگذاری مسیرهای مربوط به ارتینگ و حفاظت کاتدی مطابق نقشه
- حفاری و آرماتور بندی و بتن ریزی ساپورت های مسیرهای ورودی و خروجی
- شن ریزی محوطه داخل دایک از شن بادامی به ضخامت ۱۵ سانتی متر
- تهیه و اجرای ورق کف مطابق نقشه همراه با برشکاری، جوشکاری و کلیه کارهای لازم مطابق با استاندارد API650

آدرس دفتر مرکزی تهران: خیابان گاندی شمالی - خیابان صانعی - پلاک ۱۸ -

تلفن: ۸۸۷۷۶۴۷۶ / ۸۸۷۷۱۲۹۱ - فاکس: ۸۸۷۷۹۰۴۲ - فروش: ۸۸۷۷۶۴۸۰

آدرس سایت: بندر امام خمینی (ره) - سایت ۵ - ضلع جنوبی - صندوق پستی ۱۵۳ - فاکس: ۰۶۱۵۲۳۴۴۴۴۸

تلفنخانه: ۰۶۱۵۲۳۴۴۴۴۲ - ۰۶۱۵۲۳۴۴۴۶۱ - ۰۶۱۵۲۳۴۴۴۵۳ - ۰۶۱۵۲۳۴۴۴۵۷۰ - تلفن دفتر مدیریت: ۰۶۱۵۲۱۷۵۶۷۰

[info@farabico.com](mailto:info@farabico.com)

[CEO@farabico.com](mailto:CEO@farabico.com)

وبسایت: [www.farabico.com](http://www.farabico.com)



## بسمه تعالی

- تهیه و اجرای بدنه مخزن مطابق نقشه همراه با برشکاری ، جوشکاری و کلیه کارهای لازم همراه با تهیه و نصب بولت ها مطابق با استاندارد API650
- تهیه و اجرای سقف مخزن مطابق نقشه همراه با برشکاری ، جوشکاری و کلیه کارهای لازم مطابق با استاندارد API650
- تهیه و اجرای سند بلاست با استاندارد SA21/2 برای کلیه سطوحی که نیاز به رنگ آمیزی دارد
- تهیه و اجرای رنگ آمیزی مخزن و مسیرهای ورودی و خروجی و شاور آتش نشانی و مسیر فوم مخزن ، نرده ، راه پله و ... مطابق شرح کار (رال رنگ هر کدام می بایست مطابق با استاندارد تعریف شده باشد)
  - رنگ لایه اول با استفاده از رنگ زینک ریچ اپوکسی به ضخامت ۷۵ میکرون
  - رنگ لایه دوم با استفاده از رنگ اپوکسی پلی آمید به ضخامت ۱۲۵ میکرون
  - رنگ لایه سوم با استفاده از رنگ اپوکسی پلی اورتان به ضخامت ۸۵ میکرون
- رنگ آمیزی سطح زیر ورق کف با استفاده از رنگ High solid epoxy for wet condition به ضخامت ۵۰۰ میکرون
- تهیه و اجرای راه پله و حفاظ دور مخزن مطابق نقشه پیوست
- تهیه و اجرای مسیرهای ورودی و خروجی همراه با خاکبرداری ، خاکریزی و تخریب بتن مسیر لاین ورودی و خروجی و ... کلیه شیرآلات و اتصالات بطور کامل
- تهیه و اجرای سیستم ارتینگ شامل: نصب کابل ارتینگ ، راد کوبی میله مسی به طول ۳ تا ۴ متر تا عمق لازم تا رسیدن به آمپر مورد نیاز جهت اخذ مجوز بهره برداری ارتینگ و اتصال میله مسی به مخزن و نصب باکس ارت و کلیه اتصالات لازم بطور کامل
- تهیه و اجرای رینگ آب آتش نشانی و فوم چمپر همراه با اتصال به مسیر آب آتش نشانی دور مخازن همراه با کلیه شیرآلات و اتصالات بطور کامل شامل
  - حفاری مسیر به عمق ۷۰ سانتی متر
  - تخریب دایک وال بتنی جهت عبور لوله
  - اجرای مسیر مطابق نقشه و دستور العمل های اجرایی
  - تهیه و نصب شیرآلات و اتصالات و Deluge Valve
  - آب بندی دور لوله عبوری از دیوار با استفاده از گروت اپوکسی و رپینگ دور لوله داخل دایکوال
  - رپینگ لوله ها زیر زمینی مطابق با استاندارد API5L

آدرس دفتر مرکزی تهران : خیابان گاندی شمالی - خیابان صانعی - پلاک ۱۸ -

تلفن : ۸۸۷۷۶۴۷۶ / ۸۸۷۷۱۲۹۱ - فاکس : ۸۸۷۷۹۰۴۲ - فروش : ۸۸۷۷۶۴۸۰

آدرس سایت : بندر امام خمینی (ره) - سایت ۵ - ضلع جنوبی - صندوق پستی ۱۵۳ - فاکس : ۰۶۱۵۲۳۴۲۴۴۸

تلفنخانه : ۰۶۱۵۲۳۴۲۶۴۲ - ۰۶۱۵۲۳۶۲۶۶۱ - ۰۶۱۵۲۲۶۲۵۵۳ - تلفن دفتر مدیریت : ۰۶۱۵۲۱۷۵۶۷۰

وبسایت : [info@farabico.com](mailto:info@farabico.com)

[CEO@farabico.com](mailto:CEO@farabico.com)

وبسایت : [www.farabico.com](http://www.farabico.com)





## بسمه تعالی

- تهیه و اجرای ماسه بادی زیر لوله ۱۰ سانتی متر و روی لوله ۳۰ سانتی متر
  - اجرای خاکریزی نهایی
  - اجرای مسیر رایزر ، دور مخزن و روی سقف و شاور ها همراه با مهار لوله ، ساپورت و دستک های مورد نیاز
  - سند بلاست و رنگ آمیزی لاینها آب آتش نشانی و فوم چمبر
- تهیه و اجرای روشنایی مخزن (کاملا ضد جرقه)
  - تهیه و نصب ولو های تنفسی مخزن با برند های معتبر اروپایی به تایید کارفرما
  - تهیه و نصب کلیه ادوات و تجهیزات ابزار دقیق مخزن مطابق با جدول پیوست
  - تست ها شامل NDT: و هیدرولیک تست و وکیوم تست
  - تهیه و نصب Name plate
  - تهیه و ارائه نقشه های چون ساخت و دیتا شیت مخزن
  - تهیه و اجرای داربست بندی به عهده پیمانکار می باشد
- ۱- این شرح مختصری کار فقط شمه ای از اهم کارهای مورد پیمان است که جهت راهنمایی پیمانکار ذکر شده است و میزان واقعی کار که در نقشه ها و سایر مدارک که مشخص می گردد محدود به شرح مذکور نمی باشد و پیمانکار موظف به اجرای کامل کلیه کارها و رعایت کلیه استانداردها و دستورالعمل های کارفرما می باشد.
- ۲- ابعاد کلی و مطابق نقشه ها و مدارک ارائه شده از سوی کارفرما می باشد و نقشه ها و مدارک فنی تفصیلی با توجه به مدارک اولیه توسط پیمانکار در مرحله طراحی و مهندسی تهیه خواهد شد. پیمانکار موظف است براساس استاندارد ها و دستور العمل های مورد قبول و تایید دستگاه نظارت و بازرسی فنی نسبت به طراحی اقدام نماید.
- ۳- پیمانکار موظف به سایت ویزیت بوده و بررسی کامل از شرایط محیطی و اجرایی داشته باشد و همه جوانب را در قیمت خود پیش بینی نماید .
- ۴- ورق مورد استفاده از برند فولاد مبارکه اصفهان می باشد
- ۵- کلیه فعالیت های طراحی ، ساخت و نصب بایستی براساس استاندارد API 650 و سایر استانداردهای مرتبط و یا ذکر شده در نقشه ها و مدارک فنی ، توسط پیمانکار اجرا گردد.
- ۶- تمامی جوشکاری و ورق های مخازن ، فریم فولادی ، اتصالات سازه های و مونتاژ کاری بایستی توسط جوشکار کد انجام پذیرد.



## بسمه تعالی

- ۷- پیمانکار موظف است قبل از شروع کار نسبت به تهیه دستورالعمل های نصب، جوشکاری، آزمایشات و تست اقدام نموده و مدارک تهیه شده را جهت بررسی و تایید دستگاه نظارت و بازرسی فنی ارائه نماید.
- ۸- پیمانکار موظف است قبل از شروع به کار نسبت به بررسی و کنترل فونداسیون محل نصب اقدام نموده و در صورت وجود نقص یا معایرت این موارد را کتبا به دستگاه نظارت اعلام نماید.
- ۹- در صورتیکه بخشهایی از مخازن می بایستی در محل دیگری مونتاژ و آماده گردد، پیمانکار موظف است نسبت به اخذ مجوز، آماده نمودن، محل و سایر تمهیدات مورد نیاز اقدام نماید.
- ۱۰- کلیه قطعات فرعی نصب از قبیل supports, lugs, clamps و سایر وسایل کمکی که به ورقها و قطعات اصلی مخازن جوش میشود، میبایستی پس از اتمام کار جمع آوری شده و پیمانکار نسبت به اصلاح هرگونه زوائد و برجستگی با دقت کامل اقدام نموده و این محلها را سنگ زنی و همسطح نماید. همچنین در مواردی که قسمتی از بدنه اصلی مخازن در اثر کندن وسایل کمکی آسیب ببیند، پیمانکار میبایست مطابق دستورالعمل دستگاه نظارت و بازرسی فنی، با جوشکاری و سنگ زنی نسبت به اصلاح محلهای آسیب دیده اقدام نماید. در کلیه موارد فوق محلهای اصلاح شده باید توسط پیمانکار تست PT انجام گیرد.
- ۱۱- استحکام تیر ها و سایر قطعات فرعی نصب که توسط پیمانکار به عنوان ساپورت موقت استفاده میشود بایستی با محاسبه حداکثر بار کنترل گردد. در موارد خاص مقاومت در برابر کمانش (BUCKLING) بایستی چک شود.
- ۱۲- پیمانکار موظف است کلیه دستورالعمل های نصب و جوشکاری (PQR, WPS, ...) را که دستگاه نظارت و بازرسی فنی کارفرما درخواست مینماید قبل از شروع عملیات نصب در اختیار ایشان قرار دهد و رعایت دستورات دستگاه نظارت و بازرسی جهت پیمانکار لازم الاجرا است.
- ۱۳- کلیه عملیات آماده سازی ورقها و سایر قطعات اعم از برشکاری، فرم دهی، پخ زنی، کد گذاری و ... می بایست در محل کارگاه ساخت مطابق نقشه های اجرایی و رعایت کلیه استاندارد ها و دستورالعمل های صادره از سوی کارفرما انجام گردد و پیمانکار موظف به کنترل کلیه این موارد قبل از شروع کارهای اجرایی میباشد.
- ۱۴- انجام کلیه آزمایشات مخرب و غیر مخرب و تستهای هیدرواستاتیک به عهده و هزینه پیمانکار بوده و در این خصوص میبایست کلیه دستورالعمل های صادره از سوی دستگاه نظارت و بازرسی فنی رعایت گردد.
- ۱۵- محل تحویل قطعات در سایت پروژه مخزن واقع در شهرستان ماهشهر پتروشیمی فارابی خواهد بود و کلیه جابجایی های داخل سایت و حمل و نقل تخلیه در پای کار به عهده و هزینه پیمانکار میباشد.

آدرس دفتر مرکزی تهران: خیابان گاندی شمالی - خیابان صانعی - پلاک ۱۸ -

تلفن: ۸۸۷۷۶۴۷۶ / ۸۸۷۷۱۲۹۱ - فاکس: ۸۸۷۷۹۰۴۲ - فروش: ۸۸۷۷۶۴۸۰

آدرس سایت: بندر امام خمینی (ره) - سایت ۵ - ضلع جنوبی - صندوق پستی ۱۵۳ - فاکس: ۰۶۱۵۲۳۴۲۴۴۸

تلفنخانه: ۰۶۱۵۲۳۴۲۶۴۲ - ۰۶۱۵۲۳۶۲۶۶۱ - ۰۶۱۵۲۳۶۲۵۵۳ - تلفن دفتر مدیریت: ۰۶۱۵۲۱۷۵۶۷۰

[info@farabico.com](mailto:info@farabico.com)

[CEO@farabico.com](mailto:CEO@farabico.com)

وبسایت: [www.farabico.com](http://www.farabico.com)



## بسمه تعالی

- ۱۶- تهیه و تامین کلیه مواد و مصالح مورد نیاز اجرای عملیات نصب و زبره سایه (BLAST CLEANING) رنگ آمیزی اعم از مصرفی و غیرمصرفی به عهده و هزینه پیمانکار بوده و پیمانکار موظف است برآورد تمامی مواد و مصالح را نیز تایید نوع، کمیت، کیفیت و منابع تامین آنها را به دستگاه نظارت و یا بازرسی فنی جهت تاییدیه ارائه نموده و در صورت درخواست کارفرما نسبت به انجام آزمایشات و تستهای مورد نظر به هزینه پیمانکار اقدام نماید.
- ۱۷- پیمانکار میبایست مطابق دستورالعمل های مربوط به زبره سایه (ماسه سایه) و رنگ آمیزی و تعداد لایه های رنگ (اعم از پرایمر، لایه میانی و لایه نهایی و...) نسبت به اجرای این عملیات اقدام نموده و تاییدیه های لازم را از بازرسی فنی اخذ نماید.
- ۱۸- کیفیت و کمیت کلیه ابزار آلات، تجهیزات و ماشین آلات و ... از قبیل جرثقیل، دستگاه های جوش و برش، کمپرسور، داربست بندی و ... که جهت اجرا و تکمیل عملیات نصب مورد نیاز میباشد باید به تایید دستگاه نظارت و بازرسی فنی برسد.
- ۱۹- پیمانکار موظف است کلیه دستورالعمل های ایمنی فردی و کارگاهی را مطابق درخواست دستگاه نظارت و بازرسی فنی و ایمنی کارفرما رعایت نموده و از این بابت هیچگونه هزینه اضافی به پیمانکار پرداخت نخواهد شد.
- ۲۰- هرگونه بازرسی، کنترل، تاییدیه ها، آزمایشات، تستها و دستورالعملهایی که توسط دستگاه نظارت و یا بازرسی فنی، به پیمانکار ابلاغ میگردد رافع مسئولیت پیمانکار در انجام هر یک از بخشهای اجرای عملیات نبوده و پیمانکار موظف به رعایت کلیه استانداردها و دستورالعمل های مورد نیاز بوده و جبران هرگونه ضرر و زیان ناشی از عدم رعایت آنها کلاً به عهده و هزینه پیمانکار خواهد بود.
- ۲۱- پیمانکار موظف است تمامی گزارشات روزانه و هفتگی و ماهانه را مطابق با فرمت مورد تایید کارفرما به طور منظم به کارفرما ارائه نماید

### - شرح کارهای طراحی، ساخت و نصب لوله کشی PIPING و رینگ و فوم آتش نشانی:

- ۱- شرح کار لوله کشی ارائه شده در ذیل فقط شمه ای از اهم کارهای لوله کشی مورد پیمان است که جهت راهنمایی پیمانکار ذکر شده است و میزان واقعی آن که در نقشه ها و سایر مدارک مشخص میگردد محدود به شرح مذکور نمیباشد و پیمانکار موظف به اجرای کامل کلیه کارها و رعایت کلیه استانداردها و دستورالعمل های کارفرما، (دستگاه نظارت و بازرسی فنی که توسط کارفرما معرفی میگردد) میباشد.

آدرس دفتر مرکزی تهران: خیابان گاندی شمالی - خیابان صانعی - پلاک ۱۸ -

تلفن: ۸۸۷۷۶۴۷۶ / ۸۸۷۷۱۲۹۱ - فاکس: ۸۸۷۷۹۰۴۲ - فروش: ۸۸۷۷۶۴۸۰

آدرس سایت: بندر امام خمینی (ره) - سایت ۵ - ضلع جنوبی - صندوق پستی ۱۵۳ - فاکس: ۰۶۱۵۲۳۴۴۴۴۸

تلفنخانه: ۰۶۱۵۲۳۴۲۶۴۲ - ۰۶۱۵۲۳۴۲۶۶۱ - ۰۶۱۵۲۳۴۲۵۵۳ - تلفن دفتر مدیریت: ۰۶۱۵۲۱۷۵۶۷۰

info@farabico.com

CEO@farabico.com

Website: www.farabico.com



## بسمه تعالی

- ۲- کارهای لوله کشی این پیمان در کلاس #۱۵۰ استاندارد ASME لوله های کربن استیل و کلاس کاری لوله ها SCH40 می باشد .
- ۳- کلیه فعالیت های طراحی ، ساخت و نصب و تست بایستی بر اساس استاندارد ASME B31.3 و سایر استانداردهای مرتبط یا ذکر شده در نقشه ها و مدارک فنی، توسط پیمانکار اجرا گردد.
- ۴- عمده کارهای لوله کشی عبارتند از : برشکاری ، سنگ زنی ، جوشکاری، سنگ زنی، پیش ساخت قطعات، حمل و بار اندازی به پای کار، bend نمودن رینگ آتش نشانی عملیات حفاری جهت لوله های زیرزمینی ، نصب قطعات، اتصال به هم، و اتصال به تانک ذخیره، تراز کردن، شاقولی نمودن، نصب اتصالات و فلنجهها و شیرآلات ، نصب صافی ها و جوینت ها ، تمیزکاری، زنگ زدایی ، کلیه تستها و آزمایشات مربوطه و پیش راه اندازی.
- ۵- کارهای جوشکاری که برای لوله کشی شامل جوشکاری لوله ، اتصالات و متعلقات از جنس فولاد کربنی می باشد بایستی بر اساس استاندارد و مطابق با مشخصات فنی اجرایی ، نقشه ها ، اسناد و مدارک منضم به پیمان توسط پیمانکار انجام شود.
- ۶- تکیه گاه هایی که بصورت موقت در زمان نصب و یا آزمایشگاه لازم است نصب شوند، بایستی توسط پیمانکار معین و مشخص گردند و پس از تایید مهندسین ناظر به اجرا گذاشته شوند.
- ۷- نصب انشعابات لازم بر روی سیستم های لوله کشی جهت نصب دستگاه ها و اتصالات ابزار دقیق و همچنین اتصالات ویژه جهت تست در زمان پیش راه اندازی، بایستی مطابق نقشه ها و مشخصات فنی اجرایی توسط پیمانکار انجام شود.
- ۸- کلیه عملیات تکمیلی از جمله آزمایشات ، PT, RT، هیدروتست، هوای فشرده، تنش زدایی، سندبلاست و رنگ آمیزی ، عایقکاری و ... بر طبق نقشه های اجرایی و براساس نقشه ها، استاندارد ها و مشخصات فنی منضم به پیمان توسط پیمانکار و هزینه پیمانکار انجام میگردد.
- ۹- بازرسی نهایی و تمیز کاری داخل سیستم لوله کشی به نحوی که عاری از هرگونه جسم خارجی ، آب و غیره باشد و همچنین حصول اطمینان از تکمیل عملیات لوله کشی مطابق با نقشه ها ، مشخصات و مدارک منضم به پیمان جزء عملیاتی میباشد که بایستی طبق برنامه های مشخص و با تایید مهندسین ناظر توسط پیمانکار به اجرا گذاشته شود.
- ۱۰- عملیات تکمیلی لوله کشی از قبیل انواع تست ها و آزمایشات غیر مخرب ، آزمایشات هیدرواستاتیک و نیوماتیک و پنوماتیک انواع عایقکاری (گرم ، سرد ، حفاظتی ، ضد حریق ) پوشش لوله های زیرزمینی Wrapping ، سندبلاست و رنگ آمیزی ، اسید شویی و عملیات پیش راه اندازی ، در صورت نیاز توسط پیمانکار انجام می شود .

آدرس دفتر مرکزی تهران : خیابان گاندی شمالی - خیابان صانعی - پلاک ۱۸ -

تلفن : ۸۸۷۷۶۴۷۶ / ۸۸۷۷۱۲۹۱ - فاکس : ۸۸۷۷۹۰۴۲ - فروش : ۸۸۷۷۶۴۸۰

آدرس سایت : بندر امام خمینی (ره) - سایت ۵ - ضلع جنوبی - صندوق پستی ۱۵۳ - فاکس : ۰۶۱۵۲۳۴۲۴۴۸

تلفنخانه : ۰۶۱۵۲۳۴۲۶۴۲ - ۰۶۱۵۲۳۴۲۶۶۱ - ۰۶۱۵۲۳۴۲۵۵۳ - تلفن دفتر مدیریت : ۰۶۱۵۲۱۷۵۶۷۰

وبسایت : [info@farabico.com](mailto:info@farabico.com)

[CEO@farabico.com](mailto:CEO@farabico.com)

وبسایت : [www.farabico.com](http://www.farabico.com)



## بسمه تعالی

### - شرح کار طراحی ، ساخت و فونداسیون مخزن و پایپ اسلیورها و تجهیزات :

- ۱- سیمان مصرفی میبایست از تیپ دو و شن و ماسه مصرفی در بتن میبایست از معادن شوشتر تهیه گردد.
- ۲- انجام کار طراحی فونداسیون های مخزن، پایپ رک و تجهیزات پروژه به عهده و هزینه پیمانکار می باشد. طراحی فونداسیون ها می بایست بر اساس نیاز و شرایط پروژه و مطابق با استاندارد API650 ، زلزله، بارگذاری، بتن ایران و گزارش مکانیک خاک پروژه صورت پذیرد. مقاومت فشاری نمونه سیلندری بتن فونداسیون ها می بایست حداقل ۳۰۰ کیلوگرم بر سانتی متر مکعب بوده و آرماتور مصرفی در آنها میبایست از گرید AIII انتخاب گردد.
- ۳- تهیه و تامین کلیه مصالح، تجهیزات و اجرای فونداسیون های پروژه به عهده و هزینه پیمانکار میباشد.
- ۴- انجام کلیه آزمایشات مورد نیاز بر اساس مشخصات فنی و مدارک قرار داد بعهد و هزینه پیمانکار میباشد.

### - شرح کار محوطه سازی داخل دایک:

- ۱- طراحی محوطه سازی کامل داخل دایک مخزن شامل موارد ذیل بعهد و هزینه پیمانکار میباشد .
- ۲- طراحی پیاده رو بتنی دور مخزن به عرض ۱۵۰ سانتی متر و ضخامت ۱۵ سانتی متر از بتن مسلح با مقاومت فشاری نمونه سلندری حداقل ۲۵۰ کیلوگرم بر سانتی متر مربع.
- ۳- طراحی پیاده رو ارتباطی فیما بین مخزن و دیواره دایک (از پیاده رو مخزن تا پشت دیواره دایک) در راستای خط لوله اصلی با مشخصات مندرج در بند الف
- ۴- آبیاشی و تراکم بستر خاکی محوطه داخل دایک با تراکم حداقل ۹۵ درصد مطابق استاندارد آشو
- ۵- مخلوط ریزی و آبیاشی و تراکم لایه های حداکثر ۲۰ سانتی در محوطه داخل دایک با تراکم حداقل ۹۵ درصد مطابق با استاندارد آشو تارقوم ۰.۰
- ۶- شن ریزی محوطه داخل دایک از شن بادامی به ضخامت ۱۵ سانتی متر
- ۷- تامین مصالح و تجهیزات مورد نیاز و اجرای کار موارد فوق بعهد و هزینه پیمانکار میباشد.

### - شرح کار سیستمهای برق روشنایی و ابزار دقیق

- ۱- پیمانکار موظف است بر اساس استاندارد های NEC/ISA/NFPA/API و رعایت اصول مهندسی نسبت به طراحی نقشه ها و مدارک فنی، خرید ، نصب و تست کلیه سیستمهای مورد نیاز برق روشنایی محوطه مخزن ۱۰۰۰ متر مکعبی موضوع پیمان و همچنین سیستمهای ابزار دقیق ذکر شده در لیست برآورد تقریبی لوله کشی اقدام و میبایستی در هر مرحله از کار تاییدیه های مورد نیاز را از دستگاه نظارت کارفرما اخذ نماید.
- ۲- تهیه و نصب تجهیزات ابزار دقیق مطابق با جدول زیر برای هر مخزن بطور کامل

آدرس دفتر مرکزی تهران : خیابان گاندی شمالی - خیابان صانعی - پلاک ۱۸ -

تلفن : ۸۸۷۷۶۴۷۶ / ۸۸۷۷۱۲۹۱ - فاکس : ۸۸۷۷۹۰۴۲ - فروش : ۸۸۷۷۶۴۸۰

آدرس سایت : بندر امام خمینی (ره) - سایت ۵ - ضلع جنوبی - صندوق پستی ۱۵۳ - فاکس : ۰۶۱۵۲۳۴۴۴۴۸

تلفنخانه : ۰۶۱۵۲۳۴۴۴۴۲ - ۰۶۱۵۲۳۴۴۴۶۱ - ۰۶۱۵۲۳۴۴۵۵۳ - ۰۶۱۵۲۳۴۴۵۵۳ - تلفن دفتر مدیریت : ۰۶۱۵۲۱۷۵۶۷۰

info@farabico.com

CEO@farabico.com

Website : www.farabico.com



بسمه تعالی

ردیف	نام تجهیز	مدل	برند	تعداد برای هر مخزن	توضیحات
1	ترنسmitter لول (LT)	FMP51	Endress+Hauser	1	سایز فلنج 2 اینچ طول روب 16500mm 4~20mA Hart 24Vdc
2	ترنسmitter دما (TT)	644	Rosemount	1	Flange Size : 2inch Range : 0~100 °c 4~20 mA HART With thermowell
3	ریگلاتور مسیر نیتروزن (PCV)	FRS 5080	Dungs	1	Flange Size : DN80 Pressure Input : 1000 mmH2O Pressure Output : 150mmH2O
4	گیج فشار کامپوند (PG)	-	-	2	Range : -30 ~30mbar connection Size : ½ NPT
5	رونامیتر (FI)	-	-	1	جهت مسیر نیتروزن سایز فلنج متناسب با سایز لاین نیتروزن Range : 30 ~80 Nm3/h
6	کابل 16 Cor	2*8*2.5 کابل ابزار دقیق	-	-	متر از بر اساس موقعیت مخزن تا اتاق کنترل برای هر مخزن یک کابل
7	کابل 4 Cor	2*2*2.5 کابل ابزار دقیق	-	-	متر از بر اساس موقعیت مخزن تا پایب رک مخازن تا سقف مخزن و به ازای هر مخزن دو کابل
8	کارت ورودی (آنالوگ) (AI)	6ES7331-7KF02-0AB0	SIEMENS	1	Analog Input SM331,Floating,8AI
9	Barrier	KFD2-STC4-Ex1	Pepperl + Fuchs	2	
10	کابل LHD ( جهت سیستم اعلان حریق )	-	ProtectoWire	-	دمای 88 درجه متر از بر اساس محیط مخزن و به ازای هر مخزن یک محیط
11	کابل نسوز ( جهت سیستم اعلان حریق )	-	-	-	متر از بر اساس فاصله هر مخزن تا اتاق کنترل و به ازای هر مخزن دو کابل
12	جانکشن باکس	-	-	1	15*30*25 فلزی
13	جانکشن باکس ضد انفجار (EX) (جهت)	-	-	1	10*10*10 فلزی



## بسمه تعالی

FEED-Through TerminalBlock No : 2.5	16	RAAD		ترمینال ریلی	14
Fuse Modular Terminal Block NO:2.5 , LED Type , 24 Vdc	4	RAAD	Series RFT 5 LD	فیوز ریلی چراغدار	15
متر از ای باب رک تا بالای مخزن و به ازای هر مخزن یک مسیر			سایز 35	لوله کاندومیت و اتصالات	16
به ازای هر مخزن سه شاخه سه متری به همراه درب و اتصالات				سینی کابل سایز 10 و اتصالات	17

### جدول (الف) اطلاعات کلی مناقصه گر \*

۱- تاریخ تکمیل پرسشنامه:	۲- نام شرکت:
۳- موضوع فعالیت:	۴- شناسه ملی:
۵- نوع شرکت:	۶- شماره ثبت:
۷- تاریخ ثبت:	۸- محل ثبت:
۹- سرمایه ثبت شده (میلیون ریال):	۱۰- کد اقتصادی:
۱۱- نشانی اقامتگاه قانونی:	
۱۲- نشانی الکترونیکی (E-mail):	۱۳- شماره تلفن - فکس:
۱۴- کد پستی:	

### مشخصات مدیر عامل و اعضای فعلی هیأت مدیره \*

ردیف	سمت	نام و نام خانوادگی	مدرک تحصیلی	سوابق اجرایی	شماره تماس
۱					
۲					
۳					
۴					
۵					
۶					
۷					
گواهی تعیین صلاحیت (وزارت کار و رفاه اجتماعی)					تاریخ اعتبار
دارد <input type="checkbox"/> ندارد <input type="checkbox"/>					
گواهینامه صلاحیت ایمنی از وزارت تعاون، کار و رفاه اجتماعی					تاریخ اعتبار
دارد <input type="checkbox"/> ندارد <input type="checkbox"/>					
صلاحیت رتبه بندی سازمان مدیریت و برنامه ریزی					تاریخ اعتبار
رتبه:					مرجع احراز صلاحیت:

### گواهینامه های مدیریتی و ISO

ردیف	عنوان	مرجع احراز صلاحیت	تاریخ اعتبار / صدور
۱			
۲			
۳			
۴			
۵			

#### مدارک مورد نیاز:

۱- آگهی ثبت شرکت به همراه آگهی آخرین تغییرات در روزنامه رسمی

۲- تصویر مدرک تحصیلی، سوابق اجرایی اعضای هیات مدیره، گواهینامه صلاحیت ایمنی و سایر گواهینامه ها

#### ۳- اساسنامه شرکت

\* در صورت مشاهده هرگونه مغایرت در صحت اطلاعات اعلام شده از سوی مناقصه گر در فرم های ارائه شده، مناقصه گذار در حذف مناقصه گر مختار خواهد بود.

\* شرکت های مناقصه گر چنانچه در این مناقصه دارای اعضای هیات مدیره ی مشترک باشند، از مناقصه حذف خواهند شد.



## جدول شماره (۱) فرم ارزیابی تجربه (سابقه اجرایی) مناقصه گر

در جدول شماره (۱) صرفاً سوابق اجرایی پروژه‌هایی را درج نمایید که مربوط به پنج سال اخیر بوده و مشخصات زیر را داشته باشند:

۱. پروژه‌هایی که به لحاظ رشته و زمینه کار مشابه این مناقصه بوده و حجم ریالی آن حداقل معادل ۷۰ درصد مبلغ برآورد (مبلغ برآوردی مناقصه گر) این مناقصه باشد و تا زمان تکمیل این جدول به اتمام رسیده باشند.
۲. پروژه‌های ناتمام که به لحاظ رشته و زمینه کار مشابه این مناقصه بوده و حجم ریالی و یا مقادیر کاری انجام شده تا این تاریخ (میزان پیشرفت کار)، به ترتیب معادل مبلغ برآورد (مبلغ برآوردی مناقصه گر) و یا حجم مقادیر کاری این مناقصه باشد.
۳. پروژه‌های تمام شده غیرمشابه این مناقصه که حجم ریالی و یا مقادیر آن حداقل معادل مبلغ برآورد (مبلغ برآوردی مناقصه گر) این مناقصه باشد.

## جدول شماره (۱) پیمانهای اجرا شده توسط پیمانکار (با توجه به توضیحات فوق)

ردیف	موضوع پیمان	نام کارفرما	شماره تماس کارفرما	مبلغ پیمان (میلیون ریال)	تاریخ انعقاد پیمان	تاریخ خاتمه پیمان	درصد پیشرفت*
۱							
۲							
۳							
۴							
۵							
۶							
۷							
۸							
۹							
۱۰							

\* مختص پروژه‌های بند (۲)

### مدارک مورد نیاز:

۱- مدارک مربوط به تحویل موقت یا قطعی پروژه‌های مذکور (مختص پروژه‌های تکمیل شده مشابه و غیر مشابه)

۲- ارائه آخرین صورت وضعیت و قرارداد برابر اصل شده (مختص پروژه‌های ناتمام و در حال اجرا)

مهروامضامجاز مناقصه گر

## جدول شماره (۲) حسن سوابق مناقصه گر در پنج سال گذشته

مناقصه گران باید در جدول شماره (۲) حسن سابقه ی کلیه قراردادهایی را که در پنج سال گذشته برعهده داشته اند را درج نمایند.

ردیف	شماره پیمان	محل اجرای پیمان	نام کارفرما	شماره تلفن نماینده کارفرما	موضوع پیمان	مبلغ پیمان (به م ریال)	تاریخ شروع پیمان	مدت پیمان (ماه)	درصد پیشرفت *	تاریخ تحویل موقت	تاریخ تحویل قطعی
۱											
۲											
۳											
۴											
۵											
۶											
۷											
۸											
۹											
۱۰											

\* درصد پیشرفت کار تا این تاریخ به لحاظ پرداخت صورت وضعیت

**مدارک مورد نیاز**

۱. تصویر رضایت نامه از کارفرمایان قبلی که در آن نحوه کیفیت اجرای کار، کفایت کادر فنی در اجرای پروژه و کیفیت زمان بندی پروژه (اتمام پروژه در زمان مقرر) مورد ارزیابی قرار گرفته.

مهر و امضای مجاز مناقصه گر

### جدول شماره (۳) فرم ارزیابی توان تجهیزاتی مناقصه‌گران

مناقصه‌گران لازم است تا جدول شماره (۳) را در خصوص توان تجهیزاتی تکمیل نمایند. همچنین مناقصه‌گران موظفند هر زمان که مناقصه‌گزار ضروری تشخیص داد زمینه بازدید از ماشین‌آلات مذکور در جدول شماره (۳) را فراهم آورند.

#### جدول شماره (۳) صورت ماشین‌آلات و تجهیزات در مالکیت شرکت یا در مالکیت صاحبان سهام شرکت و یا استیجاری

ردیف	نوع ماشین‌آلات و ابزار	نوع دستگاه / تعداد	سال ساخت	نوع مالکیت (در ملکیت مناقصه‌گر - استیجاری)
۱				
۲				
۳				
۴				
۵				
۶				
۷				
۸				
۹				
۱۰				
۱۱				
۱۲				
۱۳				
۱۴				
۱۵				
۱۶				
۱۷				
۱۸				
۱۹				
۲۰				

#### مدارک مورد نیاز:

تصویر برابر اصل شده ی اسناد مالکیت ماشین‌آلات و یا تصویر اسناد اجاره آنها که برای مدت اجرای قرارداد معتبر باشد.

مهر و امضای مجاز مناقصه‌گر

### جدول شماره (۴) فرم ارزیابی توان مالی مناقصه‌گران

در جدول شماره (۴) موارد درخواستی را مستند به مدارک مربوط تنظیم نمایید:

جدول شماره (۴): شاخصهای ارزیابی توان مالی مناقصه‌گران (ارقام به هزار ریال)

سال	عنوان	سال	سال	سال	سال	سال	سال	متوسط پنج
								سال
	صورت های مالی ۵ سال آخر							
	امتیاز							

توضیحات:

تذکر: در صورتی که سابقه عملکردی کمتر از پنج سال دارید در قسمت مربوطه از خط تیره (-) استفاده نمایید.

مدارک مورد نیاز:

۱- تصویر صورت های مالی حسابرسی شده ی ۵ سال آخر

مهر و امضا مجاز مناقصه گر

## جدول (۵) تعهد به اجرای موارد بهداشت، ایمنی و محیط زیست

موضوع مناقصه :

به منظور رعایت استاندارد های ایمنی ، بهداشتی و زیست محیطی و ارتقا سطح کیفی پروژه ها ضرورت دارد مناقصه گر

فرمها و دستور العمل های مرتبط را از واحد بهداشت ، ایمنی و محیط زیست (HSE) دریافت و تایید لازم را ارایه نماید .

شرح	
۱	HSE PLAN / دستورالعمل و چارت HSE
۲	گواهینامه های مرتبط مانند HSE-MS ، ISO-45001 ، ISO-14001 و ...
۳	دوره های گذرانده شده مرتبط با HSE
۴	میزان رعایت الزامات HSE در پروژه های قبلی

مدارک مورد نیاز

۱- ارائه ی HSE PLAN

۲- ارائه تصویر گواهینامه های مرتبط

۳- ارائه تصویر دوره های گذرانده شده

۴- ارائه رضایت نامه از کارفرمایان قبلی

سایر توضیحات :

در صورتیکه مناقصه در بازه کوتاه مدت قابل اجرا باشد در عوض HSE PLAN دستورالعمل و چارت HSE ارائه گردد.

مهر و امضا مجاز مناقصه گر



## جدول شماره (۶) کادر فنی شاغل در شرکت مناقصه گر

در جدول شماره (۶) میبایست اسامی کارکنانی ذکر شود که مستند به اسناد پرداخت بیمه در استخدام تمام وقت شرکت پیمانکار هستند.

ردیف	نام و نام خانوادگی	سمت	مدارک تحصیلی	سوابق اجرایی	آدرس و شماره تلفن
۱					
۲					
۳					
۴					
۵					
۶					
۷					
۸					
۹					
۱۰					
۱۱					
۱۲					
۱۳					
۱۴					

مدارک مورد نیاز: تصویر مدارک تحصیلی و سوابق اجرایی مربوطه

## جدول شماره (۷) فرم تامین کالا

نوضیحات	آیتم	ردیف
	زمان تحویل	۱
	ضمانت	۲
	نحوه ی پرداخت	۳
	خدمات پس از فروش	۴
	کشور سازنده	۵
	نماینده گی / واسطه	۶
	محل تحویل	۷
	سوابق همکاری با پتروشیمی فارابی	۸
		۹
		۱۰
		۱۱

**مدارک مورد نیاز:**

۱- تصویر نامه نمایندگی

شماره :

تاریخ :

پیوست :



به نام خدا

## قرارداد

### ماده (۱) طرفین قرارداد:

باستناد مصوبه ----- جلسه هیئت مدیره مورخ -----، این قرارداد فی مابین شرکت پتروشیمی فارابی (سهامی عام)، به شماره ثبت ۱۷۵۵۴، شناسه ملی ۱۰۱۰۶۱۳۷۲۱ و کد اقتصادی ۴۱۱۱۹۸۶۱۶۱۴۷، به نمایندگی آقایان ----- به شماره ملی ----- و ----- به شماره ملی -----، به نشانی: تهران، خیابان گاندی شمالی، خیابان صانعی، پلاک ۱۸، که من بعد در این قرارداد **کارفرما** نامیده می شود از یک طرف و شرکت ----- به شماره ثبت -----، به شناسه ملی ----- و شماره اقتصادی ----- به نمایندگی آقای ----- به شماره ملی ----- به آدرس: ----- کد پستی ----- موبایل ----- که من بعد در این قرارداد **پیمانکار** نامیده می شود از طرف دیگر به شرح زیر منعقد گردید:

### ماده (۲) موضوع قرارداد:

موضوع قرارداد عبارتست از ----- بر اساس شرح کار ، برگ آنالیز پیشنهاد قیمت و پیشنهاد فنی پیمانکار پیوست که جزء لاینفک قرارداد می باشد.

### ماده (۳) مبلغ قرارداد و نحوه پرداخت:

مبلغ کل قرارداد ----- ریال (به حروف ----- ریال) می باشد که به ترتیب زیر پرداخت می گردد:

- پیمانکار بر اساس برنامه زمان بندی شده بعد از انجام کار طبق برنامه صورت وضعیت خود را به نماینده کارفرما تحویل می دهد، نماینده مجاز بعد از تأیید به امور مالی ارسال و امور مالی از هر صورت وضعیت کسورات را کسر می نماید و مبلغ باقی مانده را طی ۲۰ روز کاری از زمان تأیید صورت وضعیت توسط کارفرما به پیمانکار پرداخت می گردد.
- پرداخت مالیات بر ارزش افزوده (در صورت تعلق و اعتبار گواهینامه در مدت قرارداد) به عهده کارفرما می باشد.

اشخاص حقیقی: نام و نام خانوادگی و امضاء

اشخاص حقوقی: امضای صاحبان امضای مجاز به همراه مهر شرکت،

آدرس دفتر مرکزی تهران: خیابان گاندی شمالی - خیابان شهید صانعی - پلاک ۱۸ - شرکت پتروشیمی فارابی - طبقه اول

تلفن: ۸۸۷۷۶۴۷۶ / ۸۸۷۷۱۲۹۱ - فاکس: ۸۸۷۷۶۴۷۵ - فروش: داخلی ۱۱۱

آدرس سایت: بندر امام خمینی (ره) - سایت ۵ - ضلع جنوبی - صندوق پستی ۱۵۳ - فاکس: ۰۶۱۵۲۳۴۲۴۴۸

تلفنخانه: ۰۶۱۵۲۳۴۲۶۴۲ - ۰۶۱۵۲۲۶۲۶۶۱ - ۰۶۱۵۲۲۶۲۵۵۳ - تلفن دفتر مدیریت: ۰۶۱۵۲۱۷۵۶۷۰

[complex@farabico.com](mailto:complex@farabico.com)

[CEO@farabico.com](mailto:CEO@farabico.com)

وبسایت: [www.farabico.com](http://www.farabico.com)

شماره :  
تاریخ :  
پیوست :



۳-۱ هزینه‌های اجرایی مناقصه اعم از درج هرگونه آگهی، هزینه کارشناسی، هزینه‌های دفتری و ... طبق اعلام کارفرما بر عهده پیمانکار بوده و از اولین پرداخت کسر می‌گردد. همچنین تمامی بدهی‌ها، جرائم، خسارات و ... قابل کسر و تهاتر از تمامی مطالبات و تضامین پیمانکار می‌باشد.

۳-۲ در صورتیکه در بررسی‌های بعدی (بدون محدودیت زمانی) محرز شود که در محاسبات و پرداخت به پیمانکار اشتباهی صورت گرفته است، بر اساس اعلام کارفرما مبلغ مورد نظر می‌بایست مسترد گردد.

۳-۳ کلیه کسورات قانونی این قرارداد اعم از بیمه، مالیات و عوارض که بموجب قوانین و مقررات موضوعه فعلی یا قوانین و مقرراتی که در آتیه وضع شود و این قرارداد مشمول آن گردد و هزینه‌های لازم جهت تولید، بسته بندی، حمل، تحویل، نصب، استرداد، تهیه و تأمین غذا، مسکن، ایاب و ذهاب پرسنل خود و هر آنچه مربوط به انجام موضوع قرارداد است، بر عهده پیمانکار می‌باشد. همچنین الزام قانونی مندرج در ماده ۳۸ قانون تأمین اجتماعی در این قرارداد مجری خواهد بود.

۳-۴ با اعلام و موافقت کارفرما تا ۲۵٪ (بیست و پنج درصد) قرارداد به صورت حجمی نسبت به مبلغ قرارداد حاضر قابل افزایش یا کاهش می‌باشد.

۳-۵ طی تشریفات به عمل آمده در خصوص انتخاب پیمانکار، این قرارداد در طول مدت اجرای قرارداد به هیچ عنوان و تحت هیچ شرایطی مشمول هیچگونه تعدیلی اعم از افزایش هزینه کالا، حقوق، دستمزد، تورم و غیره نمی‌گردد و پیمانکار حق هیچگونه اعتراضی نسبت به این موضوع را ندارد.

#### ماده (۴) مدت قرارداد:

مدت قرارداد از تاریخ ----- لغایت ----- به مدت --- ماه شمسی می‌باشد.

#### ماده (۵) محل اجرا:

محل اجرای شرکت پتروشیمی فارابی واقع در سایت ۵ منطقه ویژه اقتصادی پتروشیمی می‌باشد.

اشخاص حقیقی: نام و نام خانوادگی و امضاء

اشخاص حقوقی: امضای صاحبان امضای مجاز به همراه مهر شرکت،

آدرس دفتر مرکزی تهران: خیابان گاندی شمالی - خیابان شهید صانعی - پلاک ۱۸ - شرکت پتروشیمی فارابی - طبقه اول

تلفن: ۸۸۷۷۶۴۷۶ / ۸۸۷۷۱۲۹۱ - فاکس: ۸۸۷۷۶۴۷۵ - فروش: داخلی ۱۱۱

آدرس سایت: بندر امام خمینی (ره) - سایت ۵ - ضلع جنوبی - صندوق پستی ۱۵۳ - فاکس: ۰۶۱۵۲۳۴۲۴۴۸

تلفنخانه: ۰۶۱۵۲۳۴۲۶۴۲ - ۰۶۱۵۲۲۶۲۶۶۱ - ۰۶۱۵۲۲۶۲۵۵۳ - تلفن دفتر مدیریت: ۰۶۱۵۲۱۷۵۶۷۰

[complex@farabico.com](mailto:complex@farabico.com)

[CEO@farabico.com](mailto:CEO@farabico.com)

وبسایت: [www.farabico.com](http://www.farabico.com)

شماره :

تاریخ :

پیوست :



## ماده ۶) جرائم، ضمانت و وجه التزام:

۱-۶ وجه التزام قراردادی این قرارداد سی درصد مبلغ قرارداد می‌باشد که در صورت عدم انجام تعهد و یا تخلف از شرایط قراردادی از طرف پیمانکار، به کارفرما تعلق خواهد گرفت. همچنین در صورت ورود هرگونه ضرر و زیان و خسارت به کارفرما و یا عدم اجرای تعهدات پیمانکار، کارفرما مجاز است طلب خود را از محل مطالبات و تضامین نزد خود وصول نماید و پیمانکار حق هرگونه اعتراض را در این رابطه از خود سلب و ساقط می‌نماید.

✓ مبلغ فوق قابل جمع با سایر خسارات قراردادی و وجوه التزام می‌باشد و بدل از اصل تعهد نیست.

۲-۶ در صورت تأخیر و یا عدم انجام اقدامات بموقع در اجرای موضوع قرارداد مندرج در ماده ۲ مطابق با شرح کار پیوستی، طبق نظر ناظر قرارداد و بدون اعلام کتبی به ازای هر روز ۵ درصد از مبلغ کل قرارداد از پیمانکار اخذ خواهد گردید که جریمه مذکور به عنوان جریمه تأخیر که بدل از اصل تعهد نمی‌باشد، اخذ شده و پیمانکار را از انجام یا عدم انجام تعهدات بری نمی‌سازد. بدیهی است چنانچه احراز شود تأخیر و یا عدم اقدام ناشی از عملکرد کارفرما بوده، جریمه اخذ نخواهد شد. اعمال این حق مانع از حق فسخ کارفرما به دلیل هر مقدار تأخیر در اجرای قرارداد نمی‌باشد.

۳-۶ از هر صورت وضعیت پیمانکار ۱۰٪ بابت حسن انجام کار و ۵٪ بابت حسن انجام تعهدات بیمه کسر و نزد کارفرما نگهداری می‌شود که ۵۰٪ پس از تحویل موقت و ۵۰٪ باقیمانده پس از تحویل قطعی کار و پس از تایید نماینده مجاز به پیمانکار مسترد می‌گردد.

۴-۶ پیمانکار تعهد می‌نماید به عنوان ضمانت حسن انجام تعهدات یک فقره ضمانت نامه بانکی قابل تمدید بی قید و شرط به مبلغ ۱۰ درصد کل قرارداد (به مبلغ \*\*\*\*\*) ریال (به مبلغ \*\*\*\*\*) ریال، همزمان با اولین دریافتی خود، به کارفرما بسپارد. این تضمین بعد از اتمام دوره گارانتی موضوع این قرارداد به پیمانکار مسترد می‌شود. استرداد این تضمین به پیمانکار و اخذ آن از سوی وی، دال بر این است که پیمانکار هیچ گونه مطالبات و ادعایی نسبت به کارفرما ندارد. البته در صورتیکه که کارفرما بعداً بدهی یا تخلف یا خسارتی از پیمانکار یا کارکنان وی کشف نماید علاوه بر آنکه حق مطالبه و وصول خسارت یا جریمه مربوطه را دارد، می‌تواند معادل ریالی تضامین فوق الذکر را نیز مطالبه و وصول نماید.

## ماده ۷) دوره تضمین:

اشخاص حقیقی: نام و نام خانوادگی و امضاء

اشخاص حقوقی: امضای صاحبان امضای مجاز به همراه مهر شرکت،

آدرس دفتر مرکزی تهران: خیابان گاندی شمالی - خیابان شهید صانعی - پلاک ۱۸ - شرکت پتروشیمی فارابی - طبقه اول

تلفن: ۸۸۷۷۶۴۷۶ / ۸۸۷۷۱۲۹۱ - فاکس: ۸۸۷۷۶۴۷۵ - فروش: داخلی ۱۱۱

آدرس سایت: بندر امام خمینی (ره) - سایت ۵ - ضلع جنوبی - صندوق پستی ۱۵۳ - فاکس: ۰۶۱۵۲۳۴۲۴۴۸

تلفنخانه: ۰۶۱۵۲۳۴۲۶۴۲ - ۰۶۱۵۲۲۶۲۶۶۱ - ۰۶۱۵۲۲۶۲۵۵۳ - تلفن دفتر مدیریت: ۰۶۱۵۲۱۷۵۶۷۰

complex@farabico.com

CEO@farabico.com

Website: www.farabico.com

شماره :

تاریخ :

پیوست :



دوره تضمین ۱۲ ماه پس از تحویل موقت و تایید کارفرما در پایان قرارداد می باشد.

### ماده ۸) تعهدات طرفین:

۸-۱ کارفرما موظف است تعهدات مالی و غیر مالی مندرج در قرارداد را به موقع و کامل انجام دهد. پیمانکار با امضای قرارداد اقرار نمود از کلیه خصوصیات کمی و کیفی موضوع قرارداد از هر حیث و هر جهت اطلاع کافی دارد و هیچگونه امر مبهم و مجهولی برای ایشان وجود ندارد. لذا حق هرگونه اعتراض در خصوص موارد مذکور را از خود سلب و ساقط نمود.

۸-۲ پیمانکار موظف است کلیه مدارک، تأییدیه‌ها و مجوزهای لازم جهت احراز موارد فوق را در اختیار داشته باشد و به کارفرما نیز ارائه نماید. همچنین پیمانکار می‌بایست گواهی صلاحیت دارا بودن ایمنی از وزارت تعاون، کار و رفاه امور اجتماعی را به کارفرما ارائه دهد.

۸-۳ پیمانکار اقرار می‌نماید مشمول لایحه قانونی منع مداخله کارکنان دولت در معاملات دولتی و کشوری مصوب ۱۳۳۷ نمی‌باشد. در صورتیکه خلاف این مطلب برای کارفرما احراز گردد، علاوه بر ابطال قرارداد، کارفرما به عنوان شرطی مستقل از قرارداد حق دارد تضامین اخذ شده، مطالبات، خسارات، تأخیرها و ... را مطالبه نماید و ضمناً حق ارجاع و پیگیری موضوع از طریق مراجع قضایی را دارد.

۸-۴ پیمانکار موظف است یک نفر را به عنوان نماینده و مسئول هماهنگی به کارفرما معرفی نماید. بدیهی است هرگونه اعلام به نماینده معرفی شده، اعلام به پیمانکار محسوب می‌شود و هر گونه تعهدی که توسط نماینده پذیرفته شود تعهد از سوی پیمانکار محسوب خواهد شد. ضمناً کارفرما می‌تواند در صورت صلاحدید مراتب را مستقیماً به پیمانکار اعلام نموده و ملزم به اعلام به نماینده به صورت انحصاری نخواهد بود.

۸-۵ هرگونه مسئولیت کیفری و مدنی ناشی از عدم اجرای تعهدات به عهده پیمانکار می‌باشد. همچنین پیمانکار مسئولیت عواقب ناشی از فقدان کیفیت موضوع قرارداد و سایر موارد مغایر با مفاد قرارداد، از جمله خسارت ناشی از نقص یا عیب موضوع قرارداد را به عهده گرفت.

اشخاص حقیقی: نام و نام خانوادگی و امضاء

اشخاص حقوقی: امضای صاحبان امضای مجاز به همراه مهر شرکت،

آدرس دفتر مرکزی تهران: خیابان گاندی شمالی - خیابان شهید صانعی - پلاک ۱۸ - شرکت پتروشیمی فارابی - طبقه اول

تلفن: ۸۸۷۷۶۴۷۶ / ۸۸۷۷۱۲۹۱ - فاکس: ۸۸۷۷۶۴۷۵ - فروش: داخلی ۱۱۱

آدرس سایت: بندر امام خمینی (ره) - سایت ۵ - ضلع جنوبی - صندوق پستی ۱۵۳ - فاکس: ۰۶۱۵۲۳۴۲۴۴۸

تلفنخانه: ۰۶۱۵۲۳۴۲۶۴۲ - ۰۶۱۵۲۲۶۲۶۶۱ - ۰۶۱۵۲۲۶۲۵۵۳ - تلفن دفتر مدیریت: ۰۶۱۵۲۱۷۵۶۷۰

[complex@farabico.com](mailto:complex@farabico.com)

[CEO@farabico.com](mailto:CEO@farabico.com)

وبسایت: [www.farabico.com](http://www.farabico.com)



شماره :

تاریخ :

پیوست :



۸-۶ پیمانکار متعهد گشت به هزینه خود نسبت به اخذ بیمه حوادث به مدت قرارداد برای کارکنان خود و نیز اخذ بیمه مسئولیت مدنی کارفرما (پیمانکار قرارداد حاضر) نسبت به مسئولیت مدنی خود و ارائه آن به کارفرما اقدام نماید. ۸-۷ تمامی اطلاعات و اسنادی که در اختیار پیمانکار یا کارکنان وی قرار می‌گیرد و یا پیمانکار در اثنای اجرای قرارداد کسب می‌نماید کاملاً محرمانه می‌باشد و افشای اطلاعات مزبور خیانت در امانت بوده و بر اساس قرارداد فی مابین و قوانین و مقررات جاری کشور قابل پیگرد است.

۸-۸ پیمانکار حق واگذاری کل یا بخشی از موضوع قرارداد را بدون اخذ مجوز از کارفرما به شخص یا اشخاص حقیقی یا حقوقی دیگر ندارد و در صورت احراز موضوع در هر مرحله از انجام کار، کارفرما می‌تواند علاوه بر وصول جرایم از پیمانکار، قرارداد را یکطرفه فسخ نماید و پیمانکار هیچگونه حق اعتراض نخواهد داشت. کلیه خسارات وارده در این خصوص بر عهده پیمانکار خواهد بود.

۸-۹ انجام موضوع قرارداد طبق نظر کارفرما باید دارای کیفیت کامل بوده و تمامی مشخصات اعلام شده به پیمانکار و موازین فنی و استانداردهای قانونی و عرفی رعایت شده باشد و به تأیید واحدهای ذی ربط کارفرما برسد. در غیر اینصورت پیمانکار موظف است بلافاصله نسبت به تعمیر و اصلاح موارد وفق اعلام کارفرما اقدام نماید. پیمانکار ضمن عقد خارج لازم به کارفرما اختیار و وکالت بلا عزل با حق توکیل به غیر داد که در صورتی که در مدت مقرر از سمت کارفرما نتواند اصلاحات لازم را در خصوص موضوع قرارداد انجام دهد و یا نتواند اصل موضوع قرارداد را به انجام برساند، کارفرما به وکالت از پیمانکار موضوع قرارداد را به انجام برساند. در صورتیکه به علت تعلل پیمانکار، کارفرما رأساً نسبت به انجام موضوع قرارداد اقدام نماید کلیه هزینه‌های مربوطه (حتی در صورتیکه بالاتر از قیمت توافق شده در این قرارداد باشد) به علاوه خسارات و جریمه ای معادل ۵۰ درصد هزینه‌های صورت گرفته (به عنوان وجه التزام که بدل از اصل تعهد نمی‌باشد) از پیمانکار اخذ خواهد شد. این اختیار نافذی اختیارات دیگر کارفرما در قبال عدم انجام تعهدات پیمانکار در قرارداد نمی‌باشد.

۸-۱۰ پیمانکار موظف است کارکنان خود را نسبت به رعایت شئونات اخلاقی و اسلامی، عدم استعمال دخانیات، و نظافت اماکن و تجهیزات توجیه نماید؛ بنحوی که عملکرد آنها موجب رضایتمندی کارفرما گردد. همچنین پیمانکار

اشخاص حقیقی: نام و نام خانوادگی و امضاء

اشخاص حقوقی: امضای صاحبان امضای مجاز به همراه مهر شرکت،

آدرس دفتر مرکزی تهران: خیابان گاندی شمالی - خیابان شهید صانعی - پلاک ۱۸ - شرکت پتروشیمی فارابی - طبقه اول

تلفن: ۸۸۷۷۶۴۷۶ / ۸۸۷۷۱۲۹۱ - فاکس: ۸۸۷۷۶۴۷۵ - فروش: داخلی ۱۱۱

آدرس سایت: بندر امام خمینی (ره) - سایت ۵ - ضلع جنوبی - صندوق پستی ۱۵۳ - فاکس: ۰۶۱۵۲۳۴۲۴۴۸

تلفنخانه: ۰۶۱۵۲۳۴۲۶۴۲ - ۰۶۱۵۲۲۶۲۶۶۱ - ۰۶۱۵۲۲۶۲۵۵۳ - تلفن دفتر مدیریت: ۰۶۱۵۲۱۷۵۶۷۰

[complex@farabico.com](mailto:complex@farabico.com)

[CEO@farabico.com](mailto:CEO@farabico.com)

وبسایت: [www.farabico.com](http://www.farabico.com)

شماره :  
تاریخ :  
پیوست :



ملزم به ایجاد دوره آموزشی و توجیهی قبل از شروع کار برای نیروهای خود می‌باشد به نحوی که آشنایی کامل با مراحل انجام کار و رعایت شرایط لازم برای انجام کار باشند.

۸-۱۱ پیمانکار می‌بایست موضوع قرارداد را به صورت کامل و بدون نقص اجرا و تکمیل نماید. بدیهی است هرگونه بروز عیب یا نقص طبق ماده گارانتی بایستی بلافاصله به صورت رایگان رفع گردد. همچنین چنانچه این عیوب و نواقص موجب بروز خسارت به کارفرما گردد، مسئولیت بر عهده پیمانکار می‌باشد.

۸-۱۲ پیمانکار با رعایت قوانین و مقررات قانون کار و تأمین اجتماعی و سایر قوانین و مقررات نیروهای مورد نیاز عملیات را تأمین خواهد کرد و با اطلاع کامل از ضوابط ذیربط اقدام به عقد قرارداد نموده است.

۸-۱۳ در صورتیکه هر یک از نیروهای پیمانکار بنا به نظر کارفرما فاقد صلاحیت حرفه‌ای یا انضباطی تشخیص داده شوند، پیمانکار موظف به جایگزینی وی با نیروی واجد شرایط خواهد بود. بدیهی است بکارگیری نیروی جدید با هماهنگی کارفرما انجام می‌پذیرد. پیمانکار می‌کوشد تا حد ممکن، کارگران مورد نیاز خود را از بین ساکنان منطقه اجرای کار، که صلاحیت انجام کارهای موضوع پیمان را داشته باشند با هماهنگی سازمان کار و امور اجتماعی خوزستان انتخاب و به کار گمارد.

۸-۱۴ نماینده کارفرما اختیار نظارت بر چگونگی انجام موضوع قرارداد توسط پیمانکار و نیروهای وی را دارد و در صورتیکه گزارشی از سوی ایشان مبنی بر تخلف پیمانکار مشاور یا کارکنانش ارائه گردد، پیمانکار مشاور موظف است در اسرع وقت ایرادات مطرح شده را رفع و نظر کارفرما را جلب نماید.

۸-۱۵ کارفرما در قبال نیروهای پیمانکار به لحاظ استخدامی و حقوق و مزایا و سایر موارد پیش بینی شده در قانون کار و همچنین قانون تأمین اجتماعی و مقررات مربوطه هیچ مسئولیتی نداشته و حق نظارت مطرح شده در بندهای متعدد این قرارداد باعث ایجاد هیچ گونه تعهدی برای کارفرما نخواهد شد.

۸-۱۶ پیمانکار می‌بایست لیست تمامی افرادی که در راستای اجرای این قرارداد، در محل شرکت کارفرما رفت و آمد داشته یا موقتاً مستقر می‌گردند را به همراه اقرارنامه کتبی افراد مذکور مبنی بر اینکه دارای رابطه کاری با پیمانکار

اشخاص حقیقی: نام و نام خانوادگی و امضاء

اشخاص حقوقی: امضای صاحبان امضای مجاز به همراه مهر شرکت،

آدرس دفتر مرکزی تهران: خیابان گاندی شمالی - خیابان شهید صانعی - پلاک ۱۸ - شرکت پتروشیمی فارابی - طبقه اول

تلفن: ۸۸۷۷۶۴۷۶ / ۸۸۷۷۱۲۹۱ - فاکس: ۸۸۷۷۶۴۷۵ - فروش: داخلی ۱۱۱

آدرس سایت: بندر امام خمینی (ره) - سایت ۵ - ضلع جنوبی - صندوق پستی ۱۵۳ - فاکس: ۰۶۱۵۲۳۴۲۴۴۸

تلفنخانه: ۰۶۱۵۲۳۴۲۶۴۲ - ۰۶۱۵۲۲۶۲۶۶۱ - ۰۶۱۵۲۲۶۲۵۵۳ - تلفن دفتر مدیریت: ۰۶۱۵۲۱۷۵۶۷۰

[complex@farabico.com](mailto:complex@farabico.com)

[CEO@farabico.com](mailto:CEO@farabico.com)

وبسایت: [www.farabico.com](http://www.farabico.com)

شماره :

تاریخ :

پیوست :



بوده و هیچگونه رابطه و ادعایی نسبت به کارفرما نداشته و نخواهند داشت، ارائه و مجوزهای لازم را اخذ نماید. کارفرما حق دارد در خصوص رعایت موارد فوق الذکر نظارت نموده و در صورت احراز خلاف آنها از ورود دستگاهها، ماشین آلات و افراد مذکور جلوگیری یا آنها را از محل شرکت اخراج نماید. علاوه بر آن در صورتیکه در اثر روابط فوق الذکر و طرح ادعا از جانب کارگران پیمانکار (و حتی در نتیجه آراء مراجع قضایی و غیر قضایی و غیره)، کارفرما مجبور به پرداخت مبالغی یا ملزم به اجرای تعهداتی گردد (اعم از خسارت، دیه و هرگونه پرداخت دیگر)، پیمانکار موظف است مبالغ مذکور را به همراه خسارات قانونی و معادل ۵۰٪ جریمه، به کارفرما پرداخت نماید.

۸-۱۷ پیمانکار موظف است کلیه وسایل و ابزار خود را قبل از ورود به شرکت طی لیستی به اداره حراست اعلام نموده و در حین خروج هر یک از آنها مجوز خروج اخذ نماید. در غیراینصورت از خروج وسایل جلوگیری می شود. همچنین در صورت خروج وسائل بدون رعایت تشریفات داخلی کارفرما، پیمانکار معادل قیمت آنها جریمه خواهد شد.

۸-۱۸ با توجه به اینکه محیط اجرایی پروژه سایت صنعتی می باشد پیمانکار موظف است در اجرای پروژه از افراد با تجربه و فنی استفاده کند در غیر این صورت مسئولیت هر گونه خسارت از طرف نفرات پیمانکار به عهده پیمانکار می باشد. در هر صورت جبران و پرداخت خسارات وارده احتمالی به تأسیسات و ساختمان و کارکنان کارفرما و کلیه امکاناتی که به صورت امانی در اختیار پیمانکار قرار گرفته است که بر اثر قصور و سهل انگاری کارگران پیمانکار صورت می پذیرد، بر عهده پیمانکار می باشد. میزان و مبلغ خسارت که پرداخت آن جزء تعهدات پیمانکار بوده توسط کارشناسی که کارفرما تعیین می نماید، مشخص می گردد.

۸-۱۹ پیمانکار متعهد می گردد لوازم ایمنی مثل گوشی، عینک، کلاه و وسایل ایمنی را متناسب با کار و با هزینه خود در اختیار پرسنل خود قرار دهد و چنانچه حادثه ای برای هر یک از کارکنان به دلیل عدم وجود وسائل ایمنی رخ دهد مسئولیت آن متوجه پیمانکار بوده و کارفرما از هرگونه مسئولیتی مبری خواهد بود. ضمناً هرگونه خسارتی که ناشی از یا مرتبط با یا در اثر استفاده از ابزار آلات و ماشین آلات پیمانکار به ساختمان یا تأسیسات کارفرما یا اشخاص ثالث وارد شود، پیمانکار ملزم جبران خسارت خواهد بود.

اشخاص حقیقی: نام و نام خانوادگی و امضاء

اشخاص حقوقی: امضای صاحبان امضای مجاز به همراه مهر شرکت،

آدرس دفتر مرکزی تهران: خیابان گاندی شمالی - خیابان شهید صانعی - پلاک ۱۸ - شرکت پتروشیمی فارابی - طبقه اول

تلفن: ۸۸۷۷۶۴۷۶ / ۸۸۷۷۱۲۹۱ - فاکس: ۸۸۷۷۶۴۷۵ - فروش: داخلی ۱۱۱

آدرس سایت: بندر امام خمینی (ره) - سایت ۵ - ضلع جنوبی - صندوق پستی ۱۵۳ - فاکس: ۰۶۱۵۲۳۴۲۴۴۸

تلفنخانه: ۰۶۱۵۲۳۴۲۶۴۲ - ۰۶۱۵۲۲۶۲۶۶۱ - ۰۶۱۵۲۲۶۲۵۵۳ - تلفن دفتر مدیریت: ۰۶۱۵۲۱۷۵۶۷۰

[complex@farabico.com](mailto:complex@farabico.com)

[CEO@farabico.com](mailto:CEO@farabico.com)

وبسایت: [www.farabico.com](http://www.farabico.com)

شماره :

تاریخ :

پیوست :



۸-۲۰ در صورت عدم رعایت یا سهل انگاری پیمانکار یا عوامل ایشان در انجام تعهدات مشروحه در مواد فوق، کارفرما علاوه بر حق فسخ قرارداد می تواند به تشخیص خود رأساً از کارکرد پیمانکار یا از هر محل دیگری که صلاح می داند بعنوان خسارت کسر می نماید.

۸-۲۱ تهیه و تأمین کلیه تجهیزات ، ماشین آلات ، مواد ، مصالح، ابزار کار و لوازم مربوطه به عهده پیمانکار میباشد.

۸-۲۲ اجرای تمامی موارد عنوان شده در شرح کار پیوستی توسط پیمانکار الزامی است همچنین پیمانکار موظف به رعایت کلیه روشهای اجرایی و دستورالعمل های مربوط به فعالیتهای خود و نیز اجرای کار مطابق آیین نامه های سازمان حفاظت محیط زیست و دستور العمل های سازمان حفاظت محیط زیست کارفرما می باشد .

۸-۲۳ پیمانکار با امضای قرارداد حاضر اقرار نمود دارای کلیه صلاحیتها، مجوزها و اهلیت های لازم برای معامله از جمله عدم شمول قوانین و مقررات مانع یا محدود کننده معامله از جمله قانون منع مداخله کارکنان دولت در معاملات دولتی و غیره می باشد. در صورت احراز مراتب خلاف آن، کارفرما حق دارد در هر مرحله از قرارداد از حضور پیمانکار در پروژه مناقصه ممانعت به عمل آورد. مبلغ وجه التزام شرکت در مناقصه به عنوان وجه التزام تخلف از این بند در نظر گرفته شد.

۸-۲۴ پیمانکار متعهد می گردد کلیه مجوزهای لازم از جمله: گواهی صلاحیت ایمنی و گواهی صلاحیت پیمانکاری معتبر صادره از اداره کار ، تعاون و رفاه اجتماعی محل انجام پروژه را به واحد نظارت ارائه نماید .

۸-۲۵ پیمانکار باید دارای نقدینگی باشد که اگر صورت وضعیت پیمانکار تا سه ماه پرداخت نگردد قادر به پرداخت حقوق و مزایای پرسنل خود باشد. در صورت عدم پرداخت حقوق و مزایای کارکنان خود، کارفرما از محل مطالبات پیمانکار برداشت و نسبت به پرداخت اقدام و با ۳۰٪ بالاسری به حساب پیمانکار منظور خواهد کرد.

۸-۲۶ پیمانکار می بایست نسبت به ارائه HSE-PLAN و اخذ تاییدیه از اداره HSE کارفرما جهت فعالیتهای خود اقدام نماید .

۸-۲۷ پیمانکار موظف است جهت انجام هر گونه فعالیت مجوز کار(پرمیت ) از واحد مربوطه اخذ نماید.

اشخاص حقیقی: نام و نام خانوادگی و امضاء

اشخاص حقوقی: امضای صاحبان امضای مجاز به همراه مهر شرکت،

آدرس دفتر مرکزی تهران : خیابان گاندی شمالی - خیابان شهید صانعی - پلاک ۱۸ - شرکت پتروشیمی فارابی - طبقه اول

تلفن : ۸۸۷۷۶۴۷۶ / ۸۸۷۷۱۲۹۱ - فاکس: ۸۸۷۷۶۴۷۵ - فروش: داخلی ۱۱۱

آدرس سایت: بندر امام خمینی (ره) - سایت ۵ - ضلع جنوبی - صندوق پستی ۱۵۳ - فاکس: ۰۶۱۵۲۳۴۲۴۴۸

تلفنخانه: ۰۶۱۵۲۳۴۲۶۴۲ - ۰۶۱۵۲۲۶۲۶۶۱ - ۰۶۱۵۲۲۶۲۵۵۳ - تلفن دفتر مدیریت: ۰۶۱۵۲۱۷۵۶۷۰

[complex@farabico.com](mailto:complex@farabico.com)

[CEO@farabico.com](mailto:CEO@farabico.com)

وبسایت: [www.farabico.com](http://www.farabico.com)

شماره :  
تاریخ :  
پیوست :



➤ پیمانکار موظف است حداقل ۲ نفر از پرسنل خود را جهت اخذ پرمیت به HSE کارفرما معرفی نماید . افراد مذکور پس از گذراندن دوره آموزش پرمیت در اداره ایمنی و صدور مجوز از واحد HSE به واحدهای صادر کننده پرمیت معرفی خواهند شد.

۸-۲۸ پیمانکار می بایست در صورت ورود وسایل نقلیه تمام قوانین مربوط به ترافیک سایت را رعایت نماید.

۸-۲۹ پیمانکار جهت جلوگیری از بروز حادثه می بایست تمام دستورالعملهای ایمنی را رعایت کند .

۸-۳۰ پیمانکار موظف به پرداخت حقوق پرسنل خود نهایتاً در روز اول ماه بعد می باشد.

۸-۳۱ پیمانکار موظف به ارائه لیست بیمه و حقوق نفرت و همچنین یک نسخه از کپی قرارداد پرسنل به کارفرما می باشد.

۸-۳۲ در صورتی که پس از ابلاغ برنده یا در حین اجرای کار برای کارفرما اثبات شود که پیمانکار با پیمانکاران دیگر تباری کرده یا شراکتی داشته باشد، قرارداد فسخ و تضامین پیمانکار در نزد کارفرما بعنوان خسارت قرارداد ضبط می گردد و پیمانکار از این بابت حق هیچگونه اعتراضی ندارد.

۸-۳۳ پیمانکار باید کار موضوع قرارداد را بر طبق شرح کار و دستورالعملهای صادره از سوی کارفرما و یا دستگاه نظارت یا بازرسی فنی تعیین شده از طرف کارفرما با هماهنگی با کارفرما انجام دهد و بعلاوه وی مسئول صحت انجام کلیه عملیات موضوع قرارداد خواهد بود.

۸-۳۴ ارائه برگ عدم سوء پیشینه، کارت سلامت و عدم اعتیاد به مواد مخدر و کارت پایان خدمت برای پرسنل پیمانکار الزامی است. نفرت پیمانکار باید صلاحیت انجام کار و از نظر اخلاقی مورد تائید کارفرما باشند و جذب نیرو باید با تائید دستگاه نظارت صورت گیرد.

۸-۳۵ پیمانکار متعهد می گردد در طول مدت قرارداد مقررات اداری کارفرما در هر زمینه از جمله حضور و غیاب، نظم و انضباط و شئون اسلامی را رعایت نموده و خسارت وارده به اموال کارفرما را که ناشی از بی احتیاطی پرسنل پیمانکار باشد جبران نماید.

اشخاص حقیقی: نام و نام خانوادگی و امضاء

اشخاص حقوقی: امضای صاحبان امضای مجاز به همراه مهر شرکت،

آدرس دفتر مرکزی تهران: خیابان گاندی شمالی - خیابان شهید صانعی - پلاک ۱۸ - شرکت پتروشیمی فارابی - طبقه اول

تلفن: ۸۸۷۷۶۴۷۶ / ۸۸۷۷۱۲۹۱ - فاکس: ۸۸۷۷۶۴۷۵ - فروش: داخلی ۱۱۱

آدرس سایت: بندر امام خمینی (ره) - سایت ۵ - ضلع جنوبی - صندوق پستی ۱۵۳ - فاکس: ۰۶۱۵۲۳۴۲۴۴۸

تلفنخانه: ۰۶۱۵۲۳۴۲۶۴۲ - ۰۶۱۵۲۲۶۲۶۶۱ - ۰۶۱۵۲۲۶۲۵۵۳ - تلفن دفتر مدیریت: ۰۶۱۵۲۱۷۵۶۷۰

[complex@farabico.com](mailto:complex@farabico.com)

[CEO@farabico.com](mailto:CEO@farabico.com)

وبسایت: [www.farabico.com](http://www.farabico.com)

شماره :  
تاریخ :  
پیوست :



۸-۳۶ پیمانکار متعهد به رعایت شرایط کار در منطقه ویژه اقتصادی بندر امام و شرکت پتروشیمی فارابی (از لحاظ قوانین، مقررات و دستورالعمل های HSE) می باشد.

۸-۳۷ پیمانکار متعهد به اخذ بیمه نامه حوادث و مسئولیت مدنی به مدت قرارداد جهت کارکنان خود به هزینه خود و همچنین ارائه آن به نماینده کارفرما و واحد HSE می باشد.

۸-۳۸ پیمانکار موظف است در پایان قرارداد با کلیه کارکنان خود از هر نظر خصوصاً حقوق و مزایای پایان کار تسویه حساب قطعی نموده و یک نسخه از آن را تحویل کارفرما نماید، بدیهی است کارفرما هیچگونه مسئولیتی در قبال کارکنان پیمانکار نخواهد داشت.

۸-۳۹ ارائه لیست ماهیانه کارکنان پیمانکار به اداره بیمه محل و اخذ مفاصا حساب از سازمان تامین اجتماعی و اداره امور مالیاتی به هزینه و تعهد پیمانکار می باشد. در این راستا پیمانکار مکلف است در پایان هر ماه تاییدیه سازمان تامین اجتماعی مبنی بر واریز حق بیمه کارکنان خود را به کارفرما ارائه نماید. پرداخت مطالبات پیمانکار منوط به تاییدیه مذکور می باشد. ضمناً کلیه تعهدات پرسنلی مربوط به اداره کار، تعاون و رفاه اجتماعی بر عهده و هزینه پیمانکار می باشد و کارفرما تعهدی در این زمینه ندارد.

۸-۴۰ کارکنان پیمانکار برای پیگیری مسائل و مشکلات خود مجاز به مراجعه مستقیم به کارفرما نمیباشند. در صورت عدم رعایت این مهم که از مصادیق بارز انتقال بار روانی کارگاه محسوب می شود، کارفرما به تشخیص خود نسبت به صدور اخطار کتبی و تعیین جریمه مناسب اقدام می نماید.

۸-۴۱ تمامی اسناد از جمله اسناد مناقصه، قرارداد، موافقت نامه ها، الحاقیه ها و غیره میبایست توسط صاحبان اصلی امضاء مجاز، امضاء و مهر شوند و به هیچ عنوان هیچ نوع وکالت نامه (حتی وکالت نامه رسمی) برای اشخاصی غیر از صاحبان امضاء مجاز، قابل پذیرش نمی باشد.

اشخاص حقیقی: نام و نام خانوادگی و امضاء

اشخاص حقوقی: امضای صاحبان امضای مجاز به همراه مهر شرکت،

آدرس دفتر مرکزی تهران: خیابان گاندی شمالی - خیابان شهید صانعی - پلاک ۱۸ - شرکت پتروشیمی فارابی - طبقه اول

تلفن: ۸۸۷۷۶۴۷۶ / ۸۸۷۷۱۲۹۱ - فاکس: ۸۸۷۷۶۴۷۵ - فروش: داخلی ۱۱۱

آدرس سایت: بندر امام خمینی (ره) - سایت ۵ - ضلع جنوبی - صندوق پستی ۱۵۳ - فاکس: ۰۶۱۵۲۳۴۲۴۴۸

تلفنخانه: ۰۶۱۵۲۳۴۲۶۴۲ - ۰۶۱۵۲۲۶۲۶۶۱ - ۰۶۱۵۲۲۶۲۵۵۳ - تلفن دفتر مدیریت: ۰۶۱۵۲۱۷۵۶۷۰

[complex@farabico.com](mailto:complex@farabico.com)

[CEO@farabico.com](mailto:CEO@farabico.com)

وبسایت: [www.farabico.com](http://www.farabico.com)



شماره :

تاریخ :

پیوست :



۸-۴۲ چنانچه پیمانکار به هر دلیلی از انجام موضوع قرارداد خودداری نماید و یا قصور و کوتاهی نماید، کارفرما بدون نیاز به اعلام قبلی به پیمانکار، راساً نسبت به انجام موضوع قرارداد اقدام و ضمن صدور اخطار قراردادی، هزینه کار موصوف ( کار انجام شده) را بعلاوه میزان ۳۰٪ بالاسری به حساب پیمانکار منظور مینماید.

۸-۴۳ چنانچه مکاتبه ای از طرف مراجع ذیصلاح از جمله اداره کار، قوه قضائیه و غیره علیه پیمانکار صادر شود که منجر به پرداخت به نیروهای پیمانکار و یا هر شخص حقیقی و یا حقوقی گردد، مبلغ مندرج در مکاتبه مربوطه با احتساب ۳۰٪ بالاسری نسبت به مبلغ بازداشت نامه از محل مطالبات پیمانکار کسر می گردد که پیمانکار از این بابت حق هر گونه اعتراضی را از خود سلب می نماید.

۸-۴۴ چنانچه به هر نحوی از انحاء، پیمانکار نسبت به تنظیم و ارائه صورت وضعیت نهایی اقدام ننماید، کارفرما نسبت به تنظیم صورت وضعیت نهایی اقدام و بر همین مبنا امور تسویه با پیمانکار صورت می پذیرد و پیمانکار این ترتیب را پذیرفته و حق هر گونه اعتراض را از خود سلب نمود.

۸-۴۵ مادامی که پیمانکار مفاصا حساب ارائه ننماید و یا تحویل قطعی انجام ندهد و کلاً هر عملی از سوی پیمانکار که به هر نحوی اسباب تمدید تضامین وی گردد، ضمن اینکه اینگونه هزینه ها بر عهده وی می باشد حق هیچگونه ادعایی در خصوص مطالبه خسارات و یا تاخیر تادیه نخواهد داشت.

۸-۴۶ هر گونه مکاتبه صادره از طرف مراجع ذیصلاح از جمله اداره کار، قوه قضائیه و ... علیه پیمانکار به منزله اخطار کتبی به پیمانکار تلقی می گردد.

۸-۴۷ چنانچه پیمانکار بواسطه احکام قضایی خارج از شرکت دچار مشکل گردد به نحوی که در انجام وظایف محوله اخلال ایجاد گردد، کارفرما مختار است قرارداد را فسخ نماید.

۸-۴۸ در صورتی که پیمانکار طبق مفاد قانون تامین اجتماعی عمل ننماید و نتیجتاً بابت اجرای این پیمان مبالغی را به سازمان تامین اجتماعی بدهکار شود و بر وفق قوانین و مقررات موجود و جاری کشور این بدهی از کارفرما قابل

اشخاص حقیقی: نام و نام خانوادگی و امضاء

اشخاص حقوقی: امضای صاحبان امضای مجاز به همراه مهر شرکت،

آدرس دفتر مرکزی تهران: خیابان گاندی شمالی - خیابان شهید صانعی - پلاک ۱۸ - شرکت پتروشیمی فارابی - طبقه اول

تلفن: ۸۸۷۷۶۴۷۶ / ۸۸۷۷۱۲۹۱ - فاکس: ۸۸۷۷۶۴۷۵ - فروش: داخلی ۱۱۱

آدرس سایت: بندر امام خمینی (ره) - سایت ۵ - ضلع جنوبی - صندوق پستی ۱۵۳ - فاکس: ۰۶۱۵۲۳۴۲۴۴۸

تلفنخانه: ۰۶۱۵۲۳۴۲۶۴۲ - ۰۶۱۵۲۲۶۲۶۶۱ - ۰۶۱۵۲۲۶۲۵۵۳ - تلفن دفتر مدیریت: ۰۶۱۵۲۱۷۵۶۷۰

[complex@farabico.com](mailto:complex@farabico.com)

[CEO@farabico.com](mailto:CEO@farabico.com)

وبسایت: [www.farabico.com](http://www.farabico.com)

شماره :

تاریخ :

پیوست :



مطالبه و دریافت باشد، کارفرما حق خواهد داشت که جهت تادیه مبالغ پرداختی به سازمان تامین اجتماعی یا بابت آنچه که توسط آن سازمان مطالبه می گردد، به هر طریقی که صلاح بداند به پیمانکار مراجعه و یا از طریق ضبط کلیه مطالبات و تضامین پیمانکار اقدام نمایدو همچنین در صورت محکوم شدن پیمانکار در مراجعه قضایی و یا هر مرجع صلاحیتدار دیگر در صورت اعلام به کارفرما مبلغ محکومیت پس از در نظر گرفتن کلیه محاسبات و مطالبات کارفرما و کسر کسورات قانونی ، در صورت موجود بودن ، از مطالبات پیمانکار کسر و در حق مراجع ذیصلاح پرداخت خواهد شد. بدیهی است در صورت وقوع چنین امری که از مصادیق بارز انتقال بار روانی پیمانکار به کارفرما به حساب میاید ، کارفرما مخیر است که تا زمانی صلاح بداند پیمانکار را از حضور در مناقصات و معاملات آتی پتروشیمی فارابی محروم نماید.

۸-۴۹ چنانچه در مدت زمان اجرای قرارداد هر گونه صورتجلسه، الحاقیه، و یا موافقتنامه ای تنظیم گردد و پیمانکار از تحویل گرفتن آن به هر نحوی امتناع ورزد و یا جهت اخذ اوراق فوق الذکر حضور نیابد اوراق قراردادی مذکور ابلاغ شده تلقی می گرددو بر همان اساس اقدام خواهد شد.

۸-۵۰ پیمانکار مجاز نیست بار روانی مسئولیت خود در این قرارداد را از هر نظر و از هر جهت به کارفرما منتقل نماید. در صورت عدم رعایت این مهم کارفرما ضمن صدور اخطار کتبی و برداشت خسارت احتمالی از مطالبات پیمانکار ، به تشخیص خود در خصوص حضور یا عدم حضور پیمانکار در مناقصات آتی اتخاذ تصمیم مینماید.

۸-۵۱ کارکنان پیمانکار برای پیگیری مسائل و مشکلات خود مجاز به مراجعه مستقیم به کارفرما نمیشوند. در صورت عدم رعایت این مهم که از مصادیق بارز انتقال بار روانی کارگاه محسوب می شود، کارفرما به تشخیص خود نسبت به صدور اخطار کتبی و تعیین جریمه مناسب اقدام می نماید.

۸-۵۲ پیمانکار موظف است نسبت به انجام معاینات شغلی برای کلیه کارکنان شامل معاینات بدو استخدام، معاینات دوره ای (حداقل سالی یکبار) اقدام نموده و گواهی سلامت آنها را تحویل واحد HSE کارفرما نماید.

اشخاص حقیقی: نام و نام خانوادگی و امضاء

اشخاص حقوقی: امضای صاحبان امضای مجاز به همراه مهر شرکت،

آدرس دفتر مرکزی تهران : خیابان گاندی شمالی - خیابان شهید صانعی - پلاک ۱۸ - شرکت پتروشیمی فارابی - طبقه اول

تلفن : ۸۸۷۷۶۴۷۶ / ۸۸۷۷۱۲۹۱ - فاکس : ۸۸۷۷۶۴۷۵ - فروش : داخلی ۱۱۱

آدرس سایت : بندر امام خمینی (ره) - سایت ۵ - ضلع جنوبی - صندوق پستی ۱۵۳ - فاکس : ۰۶۱۵۲۳۴۲۴۴۸

تلفنخانه : ۰۶۱۵۲۳۴۲۶۴۲ - ۰۶۱۵۲۲۶۲۶۶۱ - ۰۶۱۵۲۲۶۲۵۵۳ - تلفن دفتر مدیریت : ۰۶۱۵۲۱۷۵۶۷۰

[complex@farabico.com](mailto:complex@farabico.com)

[CEO@farabico.com](mailto:CEO@farabico.com)

وبسایت : [www.farabico.com](http://www.farabico.com)



شماره :  
تاریخ :  
پیوست :



۸-۵۳ پیمانکار میبایست مطابق شناسنامه شغلی پرسنل خود اقدام به تهیه و توزیع البسه و تجهیزات استحفاظ فردی با اخذ مجوزهای لازم از واحد HSE نماید.

۸-۵۴ هر گونه استفاده غیر مجاز از تجهیزات ثابت و اضطراری ایمنی و آتش نشانی همچون هیدرانت / مانیتور و دوش اضطراری ممنوع می باشد، در صورت بروز خسارت هزینه آن برعهده پیمانکار می باشد.

۸-۵۵ پیمانکار می بایست اصل گواهی صلاحیت دارا بودن ایمنی از وزارت تعاون، کار و رفاه امور اجتماعی را به کارفرما ارائه دهد.

۸-۵۶ طبق آیین نامه به کارگیری مسئول ایمنی در کارگاهها مصوب ۱۳۹۴/۰۱/۳۱ شورای عالی حفاظت فنی، کلیه مسئولین ایمنی می بایست دارای گواهی نامه تایید صلاحیت ایمنی از اداره تعاون، کار و رفاه اجتماعی باشد. (گواهینامه در هنگام معرفی شخص بایستی به واحد HSE ارائه گردد).

۸-۵۷ کلیه البسه و ابزار ایمنی و وسایل استحفاظ فردی می بایست قبل از ورود به شرکت به تایید امور HSE برسد و نیز کلیه البسه و وسایل استحفاظ فردی بایستی طبق قرارداد در تاریخ های معین به نفرات تحویل داده شود ، در غیر اینصورت طبق قانون با نفر خاطی و پیمانکار برخورد خواهد شد.

۸-۵۸ کارفرما ساعت شروع به کار را اعلام نموده و هر زمان مایل باشد می تواند ساعت شروع به کار را تغییر دهد.

۸-۵۹ کارفرما در صورت نارضایتی از عملکرد هر یک از پرسنل پیمانکار می تواند به کار فرد خاتمه دهد.

۸-۶۰ گزارش عملیات پیمانکار جهت پرداخت صورت وضعیت توسط نماینده کارفرما و HSE بررسی و کنترل و سپس برای پرداخت به امور مالی ارسال میشود.

۸-۶۱ پیمانکار بدینوسیله اعلام میدارد که از واحدهای مجتمع بازدید کرده و از طبیعت محل، راههای ارتباطی، شرایط عملیاتی، مقررات ایمنی کارفرما، تسهیلات موجود در منطقه، شرایط اقلیمی و آنچه برای اجرای عملیات لازم و در آن مؤثر است و از جمله آشنایی با اسناد و مدارک دستگاهها و ماشین آلات، تأمین ابزار آلات و دستگاههای اشخاص حقیقی: نام و نام خانوادگی و امضاء

اشخاص حقوقی: امضای صاحبان امضای مجاز به همراه مهر شرکت،

آدرس دفتر مرکزی تهران: خیابان گاندی شمالی - خیابان شهید صانعی - پلاک ۱۸ - شرکت پتروشیمی فارابی - طبقه اول

تلفن: ۸۸۷۷۶۴۷۶ / ۸۸۷۷۱۲۹۱ - فاکس: ۸۸۷۷۶۴۷۵ - فروش: داخلی ۱۱۱

آدرس سایت: بندر امام خمینی (ره) - سایت ۵ - ضلع جنوبی - صندوق پستی ۱۵۳ - فاکس: ۰۶۱۵۲۳۴۲۴۴۸

تلفنخانه: ۰۶۱۵۲۳۴۲۶۴۲ - ۰۶۱۵۲۲۶۲۶۶۱ - ۰۶۱۵۲۲۶۲۵۵۳ - تلفن دفتر مدیریت: ۰۶۱۵۲۱۷۵۶۷۰

[complex@farabico.com](mailto:complex@farabico.com)

[CEO@farabico.com](mailto:CEO@farabico.com)

وبسایت: [www.farabico.com](http://www.farabico.com)





شماره :

تاریخ :

پیوست :



۸-۶۵ باتوجه به قانون مبارزه با پولشویی مصوب ۱۳۸۶/۱۱/۱۲ مجلس شورای اسلامی و آئین نامه و دستورالعمل های اجرایی آن متعهد و ملتزم به رعایت مفاد قانون یاد شده و مقررات مربوط ، از هرگونه اقدامی که منجر به پولشویی گردد ، در کلیه قراردادهای و تفاهم نامه ها و سایر خودداری می نمایم / می نماید.

۸-۶۶ با عنایت به ماده (۴۷) قانون برنامه پنجساله ششم توسعه و با توجه به بند ۴ بخشنامه شماره ۴۴/۱/۱۹۳۸۲ مورخ ۱۴۰۰/۰۶/۳۰ استانداری خوزستان ، پیمانکار مکلف به تامین نیروی کار مورد نیاز خود از کارگران بومی منطقه می باشد.

#### ماده ۹) تعهدات زیست محیطی پیمانکار

۹-۱ پیمانکار موظف است موازین بهداشت و ایمنی شغلی کارکنان خود (نظیر تحویل لباس کار و وسایل حفاظت فردی به کارکنان) و مقررات و الزامات زیست محیطی جاری در شرکت را که از طریق واحد H.S.E اعلام می گردد. به افراد خود آموزش داده یا ابلاغ نماید.

۹-۲ در صورت سهل انگاری یا قصور پیمانکار که منجر به حادثه یا خسارت زیست محیطی شود مسئولیت پاسخگویی قانونی آن بر عهده پیمانکار خواهد بود.

۹-۳ اتلاف منابع طبیعی بویژه آب به هر ترتیب اعم از آسیب رساندن به لوله های انتقال آب، عدم توجه به میزان مصرف آب، یا شستشوی نامرتب با فعالیت های محول شده در شرکت ممنوع است.

۹-۴ کلیه پیمانکاران موظفند در صورت استفاده از مواد شیمیایی خطرناک (مواد قابل اشتعال / قابل انفجار / سمی و یا پرتوزا) پیش از آغاز فعالیت خود در شرکت فهرست مواد مصرفی را ذکر میزان تقریبی مصرف، به اطلاع واحد H.S.E شرکت برسانند تا نسبت به ارائه ضوابط مربوطه جهت نحوه مصرف، نگهداری، حمل و نقل و جمع آوری (M.S.D.S) و پاک سازی این مواد اقدام گردد.

۹-۵ تجمع و انبار کردن ضایعات و نخاله های حاصل از عملیات یا ایجاد هر گونه پراکندگی اجزاء قطعات ، لوازم ، ضایعات و مواد مصرفی در محوطه شرکت که موجب آلودگی، تهدید بهداشتی و ایمنی، زیان به محیط زیست و یا ایجاد

اشخاص حقیقی: نام و نام خانوادگی و امضاء

اشخاص حقوقی: امضای صاحبان امضای مجاز به همراه مهر شرکت،

آدرس دفتر مرکزی تهران: خیابان گاندی شمالی - خیابان شهید صانعی - پلاک ۱۸ - شرکت پتروشیمی فارابی - طبقه اول

تلفن: ۸۸۷۷۶۴۷۶ / ۸۸۷۷۱۲۹۱ - فاکس: ۸۸۷۷۶۴۷۵ - فروش: داخلی ۱۱۱

آدرس سایت: بندر امام خمینی (ره) - سایت ۵ - ضلع جنوبی - صندوق پستی ۱۵۳ - فاکس: ۰۶۱۵۲۳۴۲۴۴۸

تلفنخانه: ۰۶۱۵۲۳۴۲۶۴۲ - ۰۶۱۵۲۲۶۲۶۶۱ - ۰۶۱۵۲۲۶۲۵۵۳ - تلفن دفتر مدیریت: ۰۶۱۵۲۱۷۵۶۷۰

[complex@farabico.com](mailto:complex@farabico.com)

[CEO@farabico.com](mailto:CEO@farabico.com)

وبسایت: [www.farabico.com](http://www.farabico.com)

شماره :

تاریخ :

پیوست :



چشم اندازهای نامطلوب در این محدوده شود ممنوع است. در شرایط خاص تجمع موقت ضایعات بایستی با نظارت و تأیید مسئول خدمات و حراست انجام گیرد.

۹-۶ انتقال یا تخلیه غیر اصولی و کنترل نشده هرگونه پسماند، پساب، ضایعات و نخاله‌های باقیمانده از خدمات مورد قرارداد به محیط شرکت اعم از محدوده عمومی یا خیابان و فضای سبز مجاور شرکت ممنوع بوده و لازم است موارد تخلیه و یا انتقال این موارد، نحوه انجام، زمان و محل انتقال یا تخلیه و نیز وسیله نقلیه با رعایت ضوابط شرکت انجام گیرد همچنین مخازن و ظروف حمل مایعات شیمیایی بایستی درون کامیون و حتی امکان جهت حمل مایعات شیمیایی از تانکر مخصوص استفاده شود.

۹-۷ در صورتیکه پیمانکار فعالیت حمل و جابجایی مواد و یا نقل و انتقال افراد را بر عهده داشته باشد و یا خودروی وی وارد سازمان گردد بازرسی کارت معاینه فنی خودرو الزامی است.

۹-۸ کلیه پیمانکاران موظفند در سطح شرکت به علائم و تابلوهای هشداردهنده و ایمنی / زیست محیطی توجه داشته باشند.

۹-۹ پیمانکار موظف است قوانین، الزامات و استانداردهای بهداشت و ایمنی شغلی کارکنان خود و مقررات و الزامات زیست محیطی و پدافند غیر عامل جاری در شرکت را که از طریق واحد HSE اعلام می‌گردد. به افراد خود بصورت عمومی و تخصصی آموزش داده و ابلاغ نماید.

۹-۱۰ در صورت سهل انگاری یا قصور پیمانکار که منجر به حادثه یا خسارت زیست محیطی شود مسئولیت پاسخگویی قانونی آن بر عهده پیمانکار خواهد بود.

۹-۱۱ کلیه پیمانکاران موظفند در صورت استفاده از مواد شیمیایی خطرناک (مواد قابل اشتعال / قابل انفجار / سمی و یا پرتوزا) پیش از آغاز فعالیت خود در شرکت فهرست مواد مصرفی را ذکر میزان تقریبی مصرف، به اطلاع واحد H.S.E

اشخاص حقیقی: نام و نام خانوادگی و امضاء

اشخاص حقوقی: امضای صاحبان امضای مجاز به همراه مهر شرکت،

آدرس دفتر مرکزی تهران: خیابان گاندی شمالی - خیابان شهید صانعی - پلاک ۱۸ - شرکت پتروشیمی فارابی - طبقه اول

تلفن: ۸۸۷۷۶۴۷۶ / ۸۸۷۷۱۲۹۱ - فاکس: ۸۸۷۷۶۴۷۵ - فروش: داخلی ۱۱۱

آدرس سایت: بندر امام خمینی (ره) - سایت ۵ - ضلع جنوبی - صندوق پستی ۱۵۳ - فاکس: ۰۶۱۵۲۳۴۲۴۴۸

تلفنخانه: ۰۶۱۵۲۳۴۲۶۴۲ - ۰۶۱۵۲۲۶۲۶۶۱ - ۰۶۱۵۲۲۶۲۵۵۳ - تلفن دفتر مدیریت: ۰۶۱۵۲۱۷۵۶۷۰

[complex@farabico.com](mailto:complex@farabico.com)

[CEO@farabico.com](mailto:CEO@farabico.com)

وبسایت: [www.farabico.com](http://www.farabico.com)



شماره :

تاریخ :

پیوست :



شرکت برسانند تا نسبت به ارائه ضوابط مربوطه جهت نحوه مصرف، نگهداری، حمل و نقل و جمع آوری (M.S.D.S) وپاک سازی این مواد اقدام گردد.

۹-۱۲ تخلیه هر گونه پساب، شامل زه کش، فاضلاب بهداشتی و... در کانال های سطحی اکیدا ممنوع می باشد و در صورت مشاهده جرایم مرتبط اعمال خواهد شد و با فرد خاطی بر اساس قوانین، برخورد می گردد.

۹-۱۳ ورود تمام اقلام بهداشتی می بایست با تایید کارشناس واحد بهداشت و در قالب فرم های مورد تایید باشد.

۹-۱۴ پیمانکار مکلف است در هنگام بروز شرایط خاص نظیر شیوع بیماری های همه گیر و مسری نسبت به تهیه امکانات و تجهیزات مورد درخواست واحد HSE جهت پرسنل خود اقدام نماید.

۹-۱۵ پیمانکار می بایست سالیانه نسبت به تهیه کلاه حصیری جهت پرسنل شاغل در محیط های باز و در معرض تابش مستقیم آفتاب اقدام نماید.

۹-۱۶ نماینده بهداشت و ایمنی پیمانکار مکلف است ماهانه نسبت به برگزاری جلسه کمیته حفاظت فنی و بهداشت محیط کار مربوط به شرکت خود اقدام نماید.

#### ماده ۱۰) حوادث قهریه

حوادث قهریه یا غیر مترقبه همان مواردی است که برابر قوانین و مقررات جاری جمهوری اسلامی ایران اعمال می گردد و در صورت بروز اینگونه حوادث نسبت به این قرارداد اجرای تعهدات طرفین به حالت تعلیق در می آید و بلافاصله پس از اتمام این حوادث طرفین با ابلاغ ناظر مکلف به انجام تعهدات خود با شرایط و در مدت مقرر در این قرارداد خواهند بود. بدیهی است مدت تعلیق پس از پایان یافتن حوادث قهریه احتساب خواهد شد. چنانچه دوران تعلیق بیش از سی روز شود، کارفرما اختیار خواهد داشت هر زمان که خواست قرارداد را بدون پرداخت هرگونه غرامتی فسخ نماید.

اشخاص حقیقی: نام و نام خانوادگی و امضاء

اشخاص حقوقی: امضای صاحبان امضای مجاز به همراه مهر شرکت،

آدرس دفتر مرکزی تهران: خیابان گاندی شمالی - خیابان شهید صانعی - پلاک ۱۸ - شرکت پتروشیمی فارابی - طبقه اول

تلفن: ۸۸۷۷۶۴۷۶ / ۸۸۷۷۱۲۹۱ - فاکس: ۸۸۷۷۶۴۷۵ - فروش: داخلی ۱۱۱

آدرس سایت: بندر امام خمینی (ره) - سایت ۵ - ضلع جنوبی - صندوق پستی ۱۵۳ - فاکس: ۰۶۱۵۲۳۴۲۴۴۸

تلفنخانه: ۰۶۱۵۲۳۴۲۶۴۲ - ۰۶۱۵۲۲۶۲۶۶۱ - ۰۶۱۵۲۲۶۲۵۵۳ - تلفن دفتر مدیریت: ۰۶۱۵۲۱۷۵۶۷۰

[complex@farabico.com](mailto:complex@farabico.com)

[CEO@farabico.com](mailto:CEO@farabico.com)

وبسایت: [www.farabico.com](http://www.farabico.com)

شماره :

تاریخ :

پیوست :



### ماده (۱۱) تعلیق قرارداد

کارفرما می‌تواند در مدت پیمان اجرای کار را موقتاً برای حداکثر سه ماه معلق نماید در اینصورت باید مراتب را کتباً با تعیین مدت تعلیق به پیمانکار اطلاع دهد، در مدت تعلیق پیمانکار مکلف است کلیه کارهای انجام یافته، مصالح پای کار و تاسیسات کار را بر اساس قرارداد بطور شایسته حفاظت و حراست نماید. مدت تعلیق در نامه ابلاغیه کارفرما مشخص خواهد شد و مدت مذکور عیناً به مدت اولیه قرارداد اضافه خواهد شد.

### ماده (۱۲) نظارت بر اجرای قرارداد:

ناظر اجرای تعهدات پیمانکار، واحد خدمات فنی کارفرما می‌باشد. ناظر دخل و تصرفی در تعهدات موضوع قرارداد نداشته و نمی‌تواند تعهدات دیگری مزاد بر این قرارداد برای پیمانکار ایجاد کند. تشخیص و اعمال نظر ناظر در اجرای این قرارداد صرفاً از باب نظارت فنی و تخصصی بوده و جایگزین مسئولیت‌ها، اقدامات در خصوص موضوع قرارداد و تعهدات مرتبط با آن و همچنین جایگزین نظر کارفرما در تأیید یا عدم تأیید انجام تعهدات نمی‌باشد.

### ماده (۱۳) شرایط فسخ:

۱-۱۳ در صورت بروز هرگونه تخلف از تعهدات قراردادی توسط پیمانکار، کارفرما حق دارد بدون نیاز به مراجعه به مراجع قضایی صرفاً با اعلام کتبی به پیمانکار یا نماینده وی، قرارداد را فسخ نماید. بدیهی است فسخ قرارداد مانع از اجرای هیچ یک از اختیارات دیگر کارفرما نخواهد بود و علاوه بر آن در صورت فسخ، تمامی هزینه‌های صرف شده و مبالغ پرداخت شده به پیمانکار باید مسترد گردد. همچنین تمامی خسارات وارده به کارفرما بر عهده پیمانکار می‌باشد. ۲-۱۳ فروشنده هیچ گونه اختیاری برای فسخ و یا خاتمه قرارداد حاضر نداشته و حق و هرگونه فسخ را از طرف خود سلب مینماید.

اشخاص حقیقی: نام و نام خانوادگی و امضاء

اشخاص حقوقی: امضای صاحبان امضای مجاز به همراه مهر شرکت،

آدرس دفتر مرکزی تهران: خیابان گاندی شمالی - خیابان شهید صانعی - پلاک ۱۸ - شرکت پتروشیمی فارابی - طبقه اول

تلفن: ۸۸۷۷۶۴۷۶ / ۸۸۷۷۱۲۹۱ - فاکس: ۸۸۷۷۶۴۷۵ - فروش: داخلی ۱۱۱

آدرس سایت: بندر امام خمینی (ره) - سایت ۵ - ضلع جنوبی - صندوق پستی ۱۵۳ - فاکس: ۰۶۱۵۲۳۴۲۴۴۸

تلفنخانه: ۰۶۱۵۲۳۴۲۶۴۲ - ۰۶۱۵۲۲۶۲۶۶۱ - ۰۶۱۵۲۲۶۲۵۵۳ - تلفن دفتر مدیریت: ۰۶۱۵۲۱۷۵۶۷۰

[complex@farabico.com](mailto:complex@farabico.com)

[CEO@farabico.com](mailto:CEO@farabico.com)

وبسایت: [www.farabico.com](http://www.farabico.com)



شماره :  
تاریخ :  
پیوست :



## ماده ۱۴) حل و فصل اختلاف

طرفین توافق نمودند هرگونه ادعا و اختلاف فیما بین اعم از اینکه درخصوص انعقاد یا اجرا یا انحلال و مسائل ناشی از تفسیر و اجرا مفاد این قرارداد و غیر آن باشد، از طریق داور منصوب توسط مدیر حقوقی شرکت سرمایه‌گذاری نفت، گاز و پتروشیمی (سهامی عام) تامین (تاپیکو) حل و فصل می‌گردد؛ صرفنظر از اینکه در یک فقره اختلاف باشد یا در اختلافات متعدد. داور منصوب، اختیار مصالحه و سازش میان طرفین را نیز داراست و مدت زمان داوری شش ماه از تاریخ قبول داور می‌باشد و حسب تشخیص داور برای دو دوره شش ماهه دیگر (حداکثر یک و نیم سال) رأساً توسط داور قابل تمدید است. ضمناً طرفین اختیار اعلام موافقت خود را درخصوص ورود ثالث و یا جلب ثالث (اعم از هر شخص حقیقی و یا حقوقی) به مقام ناصب (وفق صدر ماده حاضر) بصورت غیر قابل رجوع تفویض نمودند. تصمیم داور مذکور برای طرفین قطعی و لازم‌الاجرا بوده و از طریق ابلاغ حضوری به نمایندگان طرفین و یا پست سفارشی و یا ارسال اظهارنامه به نشانی طرفین مندرج در قرارداد حاضر ارسال و ابلاغ خواهد شد. بدیهی است گواهی مأمور پست و یا گواهی ابلاغ اظهارنامه در خصوص هرگونه مرسوله توسط داور (اعم از رأی، تصمیم، دستور، تعیین جلسه، اخذ توضیح، تعیین کارشناس و ...) به منزله ابلاغ است و آثار قانونی خود را دارد. حق الزحمه داوری براساس تعرفه قوه قضاییه تعیین می‌گردد و تمامی هزینه‌های داوری اعم از حق الزحمه داور، هزینه کارشناسی و غیره برعهده محکوم‌علیه/علیهم رأی داوری می‌باشد. در صورت محکومیت پیمانکار، هزینه‌های یادشده از هرگونه مطالبات وی نزد کارفرما و یا تضامین وی قابل کسر و احتساب و یا از سایر طرق قانونی قابل مطالبه می‌باشد. ضمناً تعیین محل تشکیل جلسات داوری (عنداللزوم به تشخیص داور) و کلیه ترتیبات رسیدگی با داور منصوب می‌باشد. توافق داوری منصرف از تأمین خواسته و دستور موقت و مستقل از قرارداد بوده و در صورت انحلال یا ابطال یا بطلان تمام یا قسمتی از قرارداد، شرط داوری کماکان به قوت خود باقی است.

## ماده ۱۵) اقامتگاه:

اقامتگاه انتخابی طرفین همان است که در صدر قرارداد ذکر شده است. هریک از طرفین موظفند در صورت تغییرنشانی ( اقامتگاه انتخابی )، مراتب را فوراً به صورت مکتوب به طرف دیگر اطلاع دهند بدیهی است تا زمانی که تغییر اقامتگاه به طرف دیگر کتبا ابلاغ نگردیده است، ابلاغ هرگونه اوراق اعم از ابلاغیه ها و آرای داوری، اوراق قضایی، قانونی، اظهارنامه،

اشخاص حقیقی: نام و نام خانوادگی و امضاء

اشخاص حقوقی: امضای صاحبان امضای مجاز به همراه مهر شرکت،

آدرس دفتر مرکزی تهران: خیابان گاندی شمالی - خیابان شهید صانعی - پلاک ۱۸ - شرکت پتروشیمی فارابی - طبقه اول

تلفن: ۸۸۷۷۶۴۷۶ / ۸۸۷۷۱۲۹۱ - فاکس: ۸۸۷۷۶۴۷۵ - فروش: داخلی ۱۱۱

آدرس سایت: بندر امام خمینی (ره) - سایت ۵ - ضلع جنوبی - صندوق پستی ۱۵۳ - فاکس: ۰۶۱۵۲۳۴۲۴۴۸

تلفنخانه: ۰۶۱۵۲۳۴۲۶۴۲ - ۰۶۱۵۲۲۶۲۶۶۱ - ۰۶۱۵۲۲۶۲۵۵۳ - تلفن دفتر مدیریت: ۰۶۱۵۲۱۷۵۶۷۰

[complex@farabico.com](mailto:complex@farabico.com)

[CEO@farabico.com](mailto:CEO@farabico.com)

وبسایت: [www.farabico.com](http://www.farabico.com)

شماره :

تاریخ :

پیوست :



دادخواست، اخطاریه و مانند آن به نشانی طرفین، مشمول آثار مترتب بر اقامتگاه انتخابی (موضوع ماده ۱۰۱۰ قانون مدنی) خواهد بود.

### ماده ۱۶) نُسَخ و محل انعقاد قرارداد:

این قرارداد در سایت تولیدی شرکت پتروشیمی فارابی واقع در منطقه ویژه اقتصادی ماهشهر و در سه نسخه در ۱۶ ماده تنظیم و فی ما بین طرفین امضاء و مبادله گردید و برای طرفین قطعی و لازم الاجرا می باشد و هر سه نسخه دارای اعتبار واحد می باشند.

**پیمانکار**

-----

**کار فرما**

-----

-----

اشخاص حقیقی: نام و نام خانوادگی و امضاء

اشخاص حقوقی: امضای صاحبان امضای مجاز به همراه مهر شرکت،

آدرس دفتر مرکزی تهران: خیابان گاندی شمالی - خیابان شهید صانعی - پلاک ۱۸ - شرکت پتروشیمی فارابی - طبقه اول

تلفن: ۸۸۷۷۶۴۷۶ / ۸۸۷۷۱۲۹۱ - فاکس: ۸۸۷۷۶۴۷۵ - فروش: داخلی ۱۱۱

آدرس سایت: بندر امام خمینی (ره) - سایت ۵ - ضلع جنوبی - صندوق پستی ۱۵۳ - فاکس: ۰۶۱۵۲۳۴۲۴۴۸

تلفنخانه: ۰۶۱۵۲۳۴۲۶۴۲ - ۰۶۱۵۲۲۶۲۶۶۱ - ۰۶۱۵۲۲۶۲۵۵۳ - تلفن دفتر مدیریت: ۰۶۱۵۲۱۷۵۶۷۰

[complex@farabico.com](mailto:complex@farabico.com)

[CEO@farabico.com](mailto:CEO@farabico.com)

وبسایت: [www.farabico.com](http://www.farabico.com)





## برگ شرایط مناقصه عمومی ساخت مخزن ۱۰۰۰ متر مکعبی بشماره ۰۲-۴۴

با استعانت از خداوند متعال و به استناد مبانی و مجوزهای قانونی ذکر شده در ماده یک برگ شرایط حاضر، شرکت پتروشیمی فارابی (سهامی عام) ثبت شده به شماره ۱۷۵۵۴ و شناسه ملی ۱۰۱۰۰۶۱۳۷۲۱، به عنوان مناقصه گزار در نظر دارد ساخت مخزن ۱۰۰۰ متر مکعبی مندرج در شرح کار پیوست را با شرایط مندرج در این برگه از طریق برگزاری مناقصه عمومی و سپس در قالب قرارداد به پیمانکار واجد شرایط واگذار نماید. لذا مقتضی است پیمانکاران محترم حقیقی یا حقوقی پس از مطالعه دقیق برگ شرایط مناقصه، قیمت‌های پیشنهادی خود را همراه با برگ شرایط مناقصه که مهر و امضاء شده باشد به ترتیب مواد ذیل، حداکثر تا پایان وقت اداری روز پنجشنبه مورخ ۱۴۰۳/۰۸/۰۳ به نشانی منطقه ویژه اقتصادی پتروشیمی ماهشهر، سایت ۵، شرکت پتروشیمی فارابی واحد حراست تحویل و در مقابل رسید دریافت نمایند. شماره تماس برای هماهنگی‌های فنی: آقای مهندس سلطانیان - هماهنگی‌های حقوقی: آقای بحرینی امور حقوقی و پیمان‌ها.

### ماده ۱- مبانی و مجوزهای قانونی مناقصه:

مستند به ماده ۲۸ آیین نامه معاملات شرکت و مصوبه پنجمین جلسه کمیسیون معاملات مورخ ۱۴۰۳/۰۵/۰۳، مناقصه حاضر به صورت عمومی برگزار می‌گردد.

### ماده ۲- موضوع مناقصه و اهم مشخصات آن:

ساخت مخزن ۱۰۰۰ متر مکعبی براساس شرح کار پیوست که جزء لاینفک قرارداد می باشد.

### ماده ۳) نحوه ارائه مستندات و پیشنهادات و شرایط آن:

پیشنهاد دهندگان موظفند مستندات و پیشنهادات خود را در سه پاکت الف، ب و ج به شرح ذیل ارائه و اعلام نمایند:

پاکت الف: سپرده وجه التزام شرکت در مناقصه به مبلغ ۳.۷۹۰.۰۰۰.۰۰۰ ریال (سه میلیارد و هفتصد و نود میلیون ریال) به صورت ضمانتنامه بانکی بی قید و شرط از بانک‌های دولتی یا خصوصی به غیر از بانک‌های در شرف ادغام هر کدام با قید مربوط

اشخاص حقیقی: نام و نام خانوادگی و امضاء

اشخاص حقوقی: امضای صاحبان امضای مجاز به همراه مهر شرکت،

آدرس دفتر مرکزی تهران: خیابان گاندی شمالی - خیابان شهید صانعی - پلاک ۱۸ - شرکت پتروشیمی فارابی - طبقه اول

تلفن: ۸۸۷۷۶۴۷۶ / ۸۸۷۷۱۲۹۱ - فاکس: ۸۸۷۷۶۴۷۵ - فروش: داخلی ۱۱۱

آدرس سایت: بندر امام خمینی (ره) - سایت ۵ - ضلع جنوبی - صندوق پستی ۱۵۳ - فاکس: ۰۶۱۵۲۳۴۲۴۴۸

تلفنخانه: ۰۶۱۵۲۳۴۲۴۴۲ - ۰۶۱۵۲۲۶۲۶۶۱ - ۰۶۱۵۲۲۶۲۵۵۳ - تلفن دفتر مدیریت: ۰۶۱۵۲۱۷۵۶۷۰



به ساخت مخزن ۱۰۰۰۰ متر مکعبی، شرکت پتروشیمی فارابی که بایستی به نام خود مناقصه‌گر و به نفع مناقصه‌گزار تنظیم شده باشد و یا چک تضمین شده بانکی در وجه شرکت پتروشیمی فارابی.

**پاکت ب:** شامل اسناد امضاء شده مناقصه شامل تمام صفحات برگ شرایط مناقصه (با قید نام و سمت امضاء کننده)، اسناد پیشنهاد فنی، شرح کار موضوع مناقصه به انضمام اساسنامه، کد اقتصادی و روزنامه رسمی (آگهی تأسیس و آگهی آخرین تغییرات صاحبان امضای مجاز) اشخاص حقوقی متقاضی / رونوشت برابر با اصل شناسنامه و کارت ملی اشخاص حقیقی و اعضای هیأت مدیره اشخاص حقوقی ارائه گواهی نامه احراز گواهی نامه صلاحیتی در مناقصه فوق الذکر و نامه های معتبر مدیریتی، فنی و HSE، لیست و مشخصات کارهای انجام شده در سالهای گذشته و کارهای در دست اجرا.

لازم به ذکر است موارد مورد نظر می بایست بصورت کلاسه بندی شده تحویل داده شوند.

**پاکت ج:** شامل فرم اعلام قیمت پیشنهادی.

**تبصره ۲:** شرکت کنندگان در مناقصه می‌بایست پاکات را به صورت دربسته، مهر و یا امضا شده و در لفاف مناسب تا تاریخ ۱۴۰۳/۰۸/۰۳ در ساعات اداری از ۸ صبح الی ۱۵:۳۰، به نشانی فوق الذکر تسلیم و رسید دریافت نمایند. درج عبارات پاکت الف (سپرده تضمین شرکت در مناقصه)، پاکت ب (مدارک ذکر شده در بالا) و پاکت ج (اعلام قیمت و شرایط پیشنهادی) ساخت مخزن ۱۰۰۰ متر مکعبی در پشت پاکت‌ها ضروری است.

**تبصره ۳:** مناقصه‌گر می‌بایست نشانی دقیق پستی خود را به همراه کد پستی در برگه پیشنهاد قیمت و شرایط مناقصه بنویسد. هرگونه اخطار یا ابلاغ به نشانی مندرج برگه پیشنهاد قیمت ارسال و ابلاغ شده تلقی می‌گردد. مگر آنکه مراتب تغییر نشانی کتباً به مناقصه‌گزار اعلام شود.

**تبصره ۴:** دقت در کسب اطلاعات لازم و تکمیل اسناد و تسلیم پاکت‌ها توسط متقاضیان ضروری است؛ زیرا پس از تحویل پاکت و اخذ رسید و اتمام مهلت تحویل پاکات، تعویض، تغییر، بازپس‌گیری و ارائه مجدد پاکت‌ها یا انصراف از مناقصه امکان پذیر نیست.

اشخاص حقیقی: نام و نام خانوادگی و امضاء

اشخاص حقوقی: امضای صاحبان امضای مجاز به همراه مهر شرکت،

آدرس دفتر مرکزی تهران: خیابان گاندی شمالی - خیابان شهید صانعی - پلاک ۱۸ - شرکت پتروشیمی فارابی - طبقه اول

تلفن: ۸۸۷۷۶۴۷۶ / ۸۸۷۷۱۲۹۱ - فاکس: ۸۸۷۷۶۴۷۵ - فروش: داخلی ۱۱۱

آدرس سایت: بندر امام خمینی (ره) - سایت ۵ - ضلع جنوبی - صندوق پستی ۱۵۳ - فاکس: ۰۶۱۵۲۳۴۲۴۴۸

تلفنخانه: ۰۶۱۵۲۳۴۲۴۴۲ - ۰۶۱۵۲۲۶۲۶۶۱ - ۰۶۱۵۲۲۶۲۵۵۳ - ۰۶۱۵۲۱۷۵۶۷۰ - تلفن دفتر مدیریت: ۰۶۱۵۲۱۷۵۶۷۰





**تبصر ۵:** مطابقت نام واریز کننده سپرده شرکت در مناقصه یا درخواست کننده ضمانتنامه بانکی با تعهد پرداخت بدون قید و شرط فوق الذکر با نام شرکت کننده در مناقصه ضروری است.

**ماده ۴)** شرکت مناقصه گزار حق بررسی و احراز صحت و سقم فیش واریزی سپرده وجه التزام شرکت کننده در مناقصه یا ضمانتنامه بانکی را دارد. در صورت عدم احراز واریز وجه مذکور به حساب شرکت یا عدم اصالت یا صحت ضمانتنامه بانکی، پاکت‌های ب و ج شرکت کننده مناقصه مفتوح نمی‌شود. در صورت تقاضای کتبی، اسناد و مدارک تحویلی در قبال اخذ رسید به مناقصه‌گر مسترد می‌گردد.

**ماده ۵)** در صورت احراز واریز وجه و یا اصالت و صحت ضمانتنامه بانکی در خصوص هر یک از مناقصه‌گران، پاکت ب باز گشایی می‌شود و امضا و مهر مناقصه‌گر در ذیل تمامی برگه‌های مربوط به اسناد مناقصه کنترل می‌گردد. مناقصه‌گر موظف است در صورت درخواست مناقصه‌گزار، نسبت به معرفی خود به صورت حضوری در زمان و مکان اعلام شده توسط مناقصه‌گزار اقدام نماید. بدیهی است در صورت عدم انجام این موارد، مناقصه‌گزار می‌تواند مناقصه‌گر را از روند مناقصه حذف نماید.

**ماده ۶)** در صورتی که اسناد مربوط به پاکت ب به صورت کامل و صحیح امضا و مهر نشده باشند، مناقصه‌گزار می‌تواند مناقصه‌گر را از روند مناقصه حذف نماید و یا ترتیبی اتخاذ نماید که نواقص برطرف شود و سپس اقدام به بازگشایی پاکت ج نماید. در هر صورت پاکت ج مناقصه‌گری که اسناد پاکت ب آن ناقص باشد، مفتوح نمی‌گردد و یا دارای اثر نمی‌باشد.

**ماده ۷)** پاکت ج مناقصه‌گرانی که پاکت الف و ب آنها بدون نقص بوده، بازگشایی و قیمت‌های پیشنهادی به همگان اعلام و نمرات به ترتیب پایین‌ترین قیمت در جدولی تنظیم و برای بررسی و نتیجه‌گیری نهایی به هیأت مدیره ارسال می‌گردد. نهایتاً نتیجه مناقصه با در نظر گرفتن مجموع امتیازهای فنی و تخصصی و قیمت‌های ارائه شده و نیازهای اختصاصی مناقصه‌گزار، تعیین و اعلام می‌گردد. بدیهی است برنده مناقصه الزاماً ارائه دهنده پایین‌ترین قیمت نمی‌باشد. لازم به ذکر است به دلیل تأثیر عوامل مختلف در نتیجه مناقصه، تشخیص کمیسیون معاملات مناقصه‌گزار ملاک عمل بوده و هیچ اعتراضی در این خصوص پذیرفته نخواهد بود. برنده مناقصه پس از تصویب در هیأت مدیره شرکت مناقصه‌گزار تعیین و اعلام خواهد شد.

اشخاص حقیقی: نام و نام خانوادگی و امضاء

اشخاص حقوقی: امضای صاحبان امضای مجاز به همراه مهر شرکت،

آدرس دفتر مرکزی تهران: خیابان گاندی شمالی - خیابان شهید صانعی - پلاک ۱۸ - شرکت پتروشیمی فارابی - طبقه اول

تلفن: ۸۸۷۷۶۴۷۶ / ۸۸۷۷۱۲۹۱ - فاکس: ۸۸۷۷۶۴۷۵ - فروش: داخلی ۱۱۱

آدرس سایت: بندر امام خمینی (ره) - سایت ۵ - ضلع جنوبی - صندوق پستی ۱۵۳ - فاکس: ۰۶۱۵۲۳۴۲۴۴۸

تلفنخانه: ۰۶۱۵۲۳۴۲۴۴۲ - ۰۶۱۵۲۲۶۲۶۶۱ - ۰۶۱۵۲۲۶۲۵۵۳ - تلفن دفتر مدیریت: ۰۶۱۵۲۱۷۵۶۷۰



**ماده ۸)** کلیه هزینه‌های نشر آگهی یا فراخوان و تشریفات مناقصه با تشخیص و اعلام مناقصه‌گزار به حساب برنده مناقصه منظور خواهد شد.

**ماده ۹)** برنده مناقصه موظف است پس از اعلام کتبی مناقصه‌گزار ظرف مدت ۵ روز کاری نسبت انعقاد قرارداد تنظیمی مناقصه‌گزار اقدام نماید. چنانچه برنده مناقصه به این مهلت و تعهدات مقرر در برگ شرایط عمل ننماید، وجه التزام شرکت در مناقصه مشارالیه به نفع مناقصه‌گر تملک و پیشنهاد دهنده برتر بعدی به عنوان برنده مناقصه و تنظیم قرارداد دعوت خواهد شد. چنانچه حسب تصمیم کمیسیون معاملات، نفر دوم مناقصه به هر عنوان ۳ روز پس از اعلام مراتب به نشانی نامبرده، اقدام به امضاء قرارداد ننماید، وجه التزام شرکت در مناقصه وی نیز توسط مناقصه‌گزار تملک می‌شود. بنابراین وجه التزام شرکت در مناقصه نفرات اول، دوم تا زمان انعقاد و مبادله قرارداد واگذاری با برنده مناقصه نزد مناقصه‌گزار باقی خواهد ماند.

**تبصره ۱-** وجه التزام سایر شرکت کنندگان در مناقصه (نفر سوم به بعد) پس از اعلام برنده مناقصه آزاد یا مسترد خواهد شد.

**تبصره ۲-** وجه التزام برنده مناقصه هفت روز کاری بعد از انعقاد قرارداد و سپردن تعهدهای مالی و تضمینی قرارداد توسط پیمانکار، به وی مسترد خواهد شد.

**ماده ۱۰)** متقاضیان شرکت در مناقصه با امضای برگ شرایط حاضر، حق هر گونه ادعا یا اعتراض علیه شرکت مناقصه‌گزار و نیز مدیران و کارکنان ذیربط در خصوص کلیه اقدامات مربوط به این مناقصه را از خود سلب و ساقط نمودند.

**ماد ۱۱)** پیمانکار باید تمامی مشخصات فنی و نمونه کاتالوگ و دفترچه راهنمای دستگاه یا قطعات پیشنهاد شده را به همراه گواهینامه‌های احتمالی محصول ضمیمه استعلام قیمت نمایند و به کارفرما تحویل دهد.

**ماد ۱۲)** پیمانکار تأیید و اعلام می‌نماید که کلیه هزینه‌های اجرای قرارداد و سود خود و هزینه‌های ناشی از اجرای قوانین کار و سایر هزینه‌های دیگری که در ارتباط با این قرارداد می‌باشد را (مانند تمامی هزینه‌های پرسنل خود مانند مسکن، ایاب و ذهاب و غذا و غیره) در محاسبات خود منظور نموده است و از این بابت حق در خواست اضافه پرداختی را نخواهد داشت. همچنین پیمانکار

اشخاص حقیقی: نام و نام خانوادگی و امضاء

اشخاص حقوقی: امضای صاحبان امضای مجاز به همراه مهر شرکت،

آدرس دفتر مرکزی تهران: خیابان گاندی شمالی - خیابان شهید صانعی - پلاک ۱۸ - شرکت پتروشیمی فارابی - طبقه اول

تلفن: ۸۸۷۷۶۴۷۶ / ۸۸۷۷۱۲۹۱ - فاکس: ۸۸۷۷۶۴۷۵ - فروش: داخلی ۱۱۱

آدرس سایت: بندر امام خمینی (ره) - سایت ۵ - ضلع جنوبی - صندوق پستی ۱۵۳ - فاکس: ۰۶۱۵۲۳۴۲۴۴۸

تلفنخانه: ۰۶۱۵۲۳۴۲۴۴۲ - ۰۶۱۵۲۲۶۲۶۶۱ - ۰۶۱۵۲۲۶۲۵۵۳ - تلفن دفتر مدیریت: ۰۶۱۵۲۱۷۵۶۷۰





موظف است در قیمت گذاری تجهیزات تمام اقلام مورد نیاز هر تجهیز جهت راه اندازی آن تجهیز را لحاظ و در نظر بگیرد. اجرای پروژه بر اساس شرح کار ارسالی تحویل گرفته می شود بنابراین پیمانکار باید در قیمت گذاری بر اساس شرح کار و لیست ارسالی اقدام نماید.

**ماده ۱۳** برگ شرایط مناقصه (تمامی صفحات و ضمیمه) و نمونه قرارداد می بایست به امضاء مناقصه گر رسیده باشد. (چنانچه شخص حقیقی باشد، امضای شخص و چنانچه شخص حقوقی باشد امضای صاحبین امضای مجاز به همراه مهر شرکت طبق آخرین آگهی روزنامه رسمی در این خصوص).

**ماده ۱۴** به تقاضاها و پیشنهادهای مغایر یا غیر منطبق با شرایط مناقصه، ناقص، مبهم، مشروط، مخدوش، فاقد و یا دارای کسری سپرده/وجه التزام یا فاقد شرایط - که تشخیص این موارد با کمیسیون معاملات شرکت مناقصه گر است - و همچنین به پیشنهادهایی که پس از موعد مقرر تسلیم گردد، ترتیب اثر داده نخواهد شد.

**ماده ۱۵** شرکت کننده در مناقصه (مناقصه گر) نمی تواند موضوع مناقصه را تفکیک کرده و فقط در خصوص برخی از موضوعات پیشنهاد بدهد. پیشنهاد ارائه شده باید تمام موضوع قرارداد را در بر گیرد.

**ماده ۱۶** هیچ یک از شرکت کنندگان در مناقصه نمی توانند بیش از یک پیشنهاد تسلیم نمایند.

**ماده ۱۷** شرکت مناقصه گزار در رد یا قبول هر یک از پیشنهادهای واصله (بدون ذکر دلیل) و همچنین در تجزیه موضوع مختار می باشد و مناقصه گران حق هرگونه ادعا یا اعتراض در این خصوص را از خود سلب می نمایند.

**ماده ۱۸** صرف شرکت در مناقصه، به هیچ صورتی برای شرکت کننده (مناقصه گر) برتری یا اولیاتی در خصوص برنده شدن در مناقصه ایجاد نمی نماید.

**ماده ۱۹** بر فرض برابری قیمت و شرایط پیشنهادی مناقصه گر با سایر شرکت کنندگان در مناقصه، تشخیص "کمیسیون معاملات شرکت مناقصه گزار و در نهایت مصوبه هیأت مدیره" ملاک اعتبار خواهد بود.

اشخاص حقیقی: نام و نام خانوادگی و امضاء

اشخاص حقوقی: امضای صاحبان امضای مجاز به همراه مهر شرکت،

آدرس دفتر مرکزی تهران: خیابان گاندی شمالی - خیابان شهید صانعی - پلاک ۱۸ - شرکت پتروشیمی فارابی - طبقه اول

تلفن: ۸۸۷۷۶۴۷۶ / ۸۸۷۷۱۲۹۱ - فاکس: ۸۸۷۷۶۴۷۵ - فروش: داخلی ۱۱۱

آدرس سایت: بندر امام خمینی (ره) - سایت ۵ - ضلع جنوبی - صندوق پستی ۱۵۳ - فاکس: ۰۶۱۵۲۳۴۲۴۴۸

تلفنخانه: ۰۶۱۵۲۳۴۲۴۴۲ - ۰۶۱۵۲۲۶۲۶۶۱ - ۰۶۱۵۲۲۶۲۵۵۳ - تلفن دفتر مدیریت: ۰۶۱۵۲۱۷۵۶۷۰



**ماده ۲۰)** مدت اعتبار پیشنهادها حداقل ۶۰ روز خواهد بود.

**ماده ۲۱)** زمان انجام کار به صورت کامل به شرح ذیل خواهد بود:

مدت زمان پروژه هشت ماه از زمان شروع قرارداد می‌باشد، پیمانکار باید قبل از شروع پروژه طبق شرح کار پیوست جدول زمانبندی پروژه را اعلام نماید.

**ماده ۲۲)** میزان مالیات و بیمه متعلقه به موضوع مناقصه مطابق با قوانین و مقررات موضوعه کشور در این خصوص می‌باشد و به عهده مناقصه‌گر است.

**ماده ۲۳)** سایر شرایط و ترتیبات مناقصه که در برگ شرایط حاضر پیش‌بینی نشده باشد، مطابق آیین‌نامه‌های مربوطه، کمیسیون معاملات و یا هیأت مدیره شرکت پتروشیمی فارابی خواهد بود. قرارداد پیوست جزء لاینفک اسناد مناقصه می‌باشد و مناقصه‌گر با امضای ذیل این اسناد، مفاد قرارداد را نیز قبول می‌نماید. مناقصه‌گزار در هرگونه کاهش، تکمیل یا تغییر مفاد قرارداد پیوست اسناد مناقصه، مختار است.

**ماده ۲۴)** شرکت در این مناقصه و ارائه پیشنهاد و امضاء برگ شرایط به منزله اطلاع و پذیرش کلیه مقررات آیین‌نامه معاملات و ضوابط شرکت و مفاد اسناد مناقصه و قرارداد، از سوی متقاضی شرکت در مناقصه می‌باشد. هرگونه تفسیر در خصوص مفاد اسناد مناقصه به عهده هیأت مدیره شرکت پتروشیمی فارابی می‌باشد.

**ماده ۲۵)** مناقصه‌گر با امضای اسناد مناقصه اقرار نمود از کلیه خصوصیات کمی و کیفی موضوع مناقصه از هر حیث و هر جهت اطلاع کافی دارد و هیچگونه امر مبهم و مجهولی برای ایشان وجود ندارد. لذا حق هرگونه اعتراض در خصوص موارد مذکور را از خود سلب و ساقط نمود. طرف دوم با امضای اسناد مناقصه، از هیچ بابتی حق رجوع و ادعا علیه مناقصه‌گزار را ندارد.

**ماده ۲۶)** مناقصه‌گر با امضای اسناد مناقصه حاضر اقرار نمود دارای کلیه صلاحیت‌ها، مجوزها و اهلیت‌های لازم برای معامله از جمله عدم شمول قوانین و مقررات مانع یا محدود کننده معامله از جمله قانون منع مداخله کارکنان دولت در معاملات دولتی و

اشخاص حقیقی: نام و نام خانوادگی و امضاء

اشخاص حقوقی: امضای صاحبان امضای مجاز به همراه مهر شرکت،

آدرس دفتر مرکزی تهران: خیابان گاندی شمالی - خیابان شهید صانعی - پلاک ۱۸ - شرکت پتروشیمی فارابی - طبقه اول

تلفن: ۸۸۷۷۶۴۷۶ / ۸۸۷۷۱۲۹۱ - فاکس: ۸۸۷۷۶۴۷۵ - فروش: داخلی ۱۱۱

آدرس سایت: بندر امام خمینی (ره) - سایت ۵ - ضلع جنوبی - صندوق پستی ۱۵۳ - فاکس: ۰۶۱۵۲۳۴۲۴۴۸

تلفنخانه: ۰۶۱۵۲۳۴۲۴۴۲ - ۰۶۱۵۲۲۶۲۶۶۱ - ۰۶۱۵۲۲۶۲۵۵۳ - تلفن دفتر مدیریت: ۰۶۱۵۲۱۷۵۶۷۰





غیره می‌باشد. در صورت احراز مراتب خلاف آن، مناقصه‌گزار حق دارد در هر مرحله از مناقصه از حضور مناقصه‌گر در پروسه مناقصه ممانعت به عمل آورد. مبلغ وجه التزام شرکت در مناقصه به عنوان وجه التزام تخلف از این بند در نظر گرفته شد.

**ماده ۲۷)** مناقصه‌گر اعلام می‌دارد که خود مهارت و صلاحیت کافی در خصوص موضوع مناقصه دارد و در صورت برنده شدن موضوع قرارداد را خود انجام می‌دهد و تعهد می‌نماید به هیچ عنوان انجام موضوع قرارداد را کلاً یا جزئاً به شخص ثالث واگذار نمی‌کند.

**ماده ۲۸)** مناقصه‌گر می‌بایست از هنگام شرکت در مناقصه تا انعقاد قرارداد اهلیت قانونی لازم برای انعقاد قرارداد را داشته باشد.

**ماده ۲۹)** مناقصه‌گر متعهد به اخذ بیمه نامه حوادث به مدت قرارداد برای کارکنان خود و نیز بیمه مسئولیت مدنی مدیران به هزینه خود و ارائه آن به نماینده کارفرما می‌باشد.

**ماده ۳۰)** دوره تضمین ۱۲ ماه پس از تحویل موقت، می‌باشد.

**ماده ۳۱)** کسورات قانونی شامل بیمه، مالیات، عوارض شهرداری و کلیه کسورات دیگر بر اساس قوانین جمهوری اسلامی ایران بنا به غیر عمرانی بودن طرح کسر می‌گردد، بدیهی است از هر صورت وضعیت ۵٪ بابت حق بیمه کسر و نزد کارفرما در حساب جداگانه ای نگهداری می‌شود و پس از ارائه مفاصا حساب بیمه به پیمانکار مسترد می‌گردد.

**ماده ۳۲)** از هر صورت وضعیت پیمانکار ۱۰٪ کسر و نزد کارفرما نگهداری می‌شود که ۵۰٪ پس از تحویل موقت و ۵۰٪ باقیمانده پس از تحویل قطعی کار به پیمانکار مسترد می‌گردد.

**ماده ۳۳)** پیمانکار برنده باید در هنگام انعقاد قرارداد ۱۰٪ کل مبلغ قرارداد را بعنوان تضمین حسن انجام تعهدات بصورت ضمانتنامه بانکی به کارفرما تحویل دهد ضمانتنامه مذکور بعد از انجام تعهدات موضوع پیمان و پایان یافتن قرارداد و تأیید کارفرما به پیمانکار مسترد می‌گردد.

**ماده ۳۴)** برنده اعلامی ملزم به قبول و امضاء کلیه مفاد قرارداد نهایی که از سوی مناقصه‌گزار اعلام می‌گردد، می‌باشد

اشخاص حقیقی: نام و نام خانوادگی و امضاء

اشخاص حقوقی: امضای صاحبان امضای مجاز به همراه مهر شرکت،

آدرس دفتر مرکزی تهران: خیابان گاندی شمالی - خیابان شهید صانعی - پلاک ۱۸ - شرکت پتروشیمی فارابی - طبقه اول

تلفن: ۸۸۷۷۶۴۷۶ / ۸۸۷۷۱۲۹۱ - فاکس: ۸۸۷۷۶۴۷۵ - فروش: داخلی ۱۱۱

آدرس سایت: بندر امام خمینی (ره) - سایت ۵ - ضلع جنوبی - صندوق پستی ۱۵۳ - فاکس: ۰۶۱۵۲۳۴۲۴۴۸

تلفنخانه: ۰۶۱۵۲۳۴۲۴۴۲ - ۰۶۱۵۲۲۶۲۶۶۱ - ۰۶۱۵۲۲۶۲۵۵۳ - تلفن دفتر مدیریت: ۰۶۱۵۲۱۷۵۶۷۰



**ماده ۳۵)** پروسه مناقصه به هیچ عنوان ایجاب محسوب نمی‌شود و تا قبل از انجام تمامی مراحل ذکر شده در اسناد و آیین نامه شرکت شرکت پتروشیمی فارابی، هیچ تعهدی برای شرکت ایجاد نمی‌گردد و شرکت در قبول و یا رد هر کدام و یا کلیه پیشنهادات واصله بدون ارائه هیچگونه توضیحی مختار می‌باشد

**ماده ۳۶)** هرگونه ادعا و اختلاف فی‌مابین اعم از اینکه در خصوص یا در ارتباط با انعقاد یا اجرا یا انحلال و مسائل ناشی از تفسیر و اجرای مفاد سند حاضر، سایر اسناد مناقصه و قرارداد نهایی با برنده مناقصه، از طریق داور منصوب توسط مدیر حقوقی شرکت سرمایه‌گذاری نفت، گاز و پتروشیمی (سهامی عام) حل و فصل می‌گردد؛ سایر مفاد قرارداد نیز از سوی مناقصه‌گزار ارائه می‌گردد و مناقصه‌گر ملزم به پذیرش آنها می‌باشد. (به جز مواردی که با اسناد مناقصه در تعارض باشد و یا موجب غرر شود).

**ماده ۳۷)** پیمانکار می‌کوشد تا حد ممکن، کارگران مورد نیاز خود را از بین ساکنان منطقه اجرای کار، که صلاحیت انجام کارهای موضوع پیمان را داشته باشند با هماهنگی سازمان کار و امور اجتماعی منطقه ویژه اقتصادی پتروشیمی انتخاب و به کار گمارد.

**ماده ۳۸)** دارا بودن گواهی تایید صلاحیت ایمنی از سوی اداره تعاون، کار و رفاه اجتماعی الزامی است.

### **ماده ۳۹) جرائم تاخیر**

در صورت تأخیر در ارسال گزارشات موضوع مناقصه مطابق با مهلت مندرج ماده ۲۱، به ازای هر هفته تأخیر در انجام تعهدات ۵ درصد از صورت وضعیت کل به عنوان جریمه اخذ خواهد گردید که جریمه مذکور به عنوان جریمه تأخیر که بدل از اصل تعهد نمی‌باشد، اخذ شده و پیمانکار را از انجام یا عدم انجام تعهدات بری نمی‌سازد. بدیهی است چنانچه احراز شود تأخیر ناشی از عملکرد کارفرما بوده، جریمه اخذ نخواهد شد. اعمال این حق مانع از حق فسخ کارفرما به دلیل هر مقدار تأخیر در اجرای قرارداد نمی‌باشد.

اشخاص حقیقی: نام و نام خانوادگی و امضاء

اشخاص حقوقی: امضای صاحبان امضای مجاز به همراه مهر شرکت،

آدرس دفتر مرکزی تهران: خیابان گاندی شمالی - خیابان شهید صانعی - پلاک ۱۸ - شرکت پتروشیمی فارابی - طبقه اول

تلفن: ۸۸۷۷۶۴۷۶ / ۸۸۷۷۱۲۹۱ - فاکس: ۸۸۷۷۶۴۷۵ - فروش: داخلی ۱۱۱

آدرس سایت: بندر امام خمینی (ره) - سایت ۵ - ضلع جنوبی - صندوق پستی ۱۵۳ - فاکس: ۰۶۱۵۲۳۴۲۴۴۸

تلفنخانه: ۰۶۱۵۲۳۴۲۴۴۲ - ۰۶۱۵۲۲۶۲۶۶۱ - ۰۶۱۵۲۲۶۲۵۵۳ - تلفن دفتر مدیریت: ۰۶۱۵۲۱۷۵۶۷۰





## برگ پیشنهاد قیمت

امضاء کننده زیر پس از بررسی، آگاهی کامل و پذیرش تعهد اجرا و مسئولیت در مورد مطالب و مندرجات دعوتنامه شرکت در مناقصه، شرایط مناقصه، شرایط عمومی و خصوصی پیمان، مشخصات فنی و عمومی موضوع مناقصه، فهرست مقادیر و قیمت‌های برآوردی کار و بطور کلی تمامی نقشه‌ها و مدارک مناقصه و پس از بازدید کامل از محل کار و با اطلاع کامل از جمیع شرایط و عوامل موجود از لحاظ انجام کارهای مورد مناقصه پیشنهاد می‌نمایم که:

۱- عملیات موضوع مناقصه فوق را بر اساس شرایط و مشخصات مندرج در اسناد و مدارک مناقصه و پیمان به مبلغ (عدد و حروف) ریال انجام دهم.

۲- اگر این پیشنهاد مورد قبول قرار گیرد و بعنوان برنده مناقصه انتخاب شوم تعهد می‌نمایم که:

الف- اسناد و مدارک پیمان را بر اساس مراتب مندرج در اسناد و مدارک مناقصه امضاء نموده و همراه تضمین انجام تعهدات ظرف مدت تعیین شده از تاریخ ابلاغ بعنوان برنده مناقصه (باستثنای روزهای تعطیل) تسلیم نمایم.

ب- ظرف مدت مقرر در پیمان، ماشینها و ابزار لازم را در محل کار مستقر ساخته و شروع به کار نمایم و کلیه کارهای موضوع پیمان را در مدت مندرج در اسناد و مدارک مناقصه باتمام برسانم.

۳- تایید می‌نمایم که کلیه ضوابط، اسناد و مدارک مناقصه جزء لاینفک این پیشنهاد محسوب می‌شود.

۴- اطلاع کامل دارم که دستگاه مناقصه گزار الزامی برای واگذاری کار به هر یک از پیشنهاد دهندگان ندارد.

۵- تحت عنوان تضمین شرکت در مناقصه و به منظور تعهد به امضاء، مبادله پیمان و تسلیم تضمین اجرای تعهدات، تضمین بصورت به نفع کارفرما در پاکت الف تقدیم داشته‌ام.

۶- مدت اعتبار پیشنهاد

پیشنهاد حاضر از تاریخ آخرین مهلت قبول پیشنهادات تا مدت ۶۰ روز معتبر و غیرقابل استرداد بوده و در طول این مدت هر موقع کارفرما قبولی خود را کتباً نسبت به آن اعلام نماید طبق بند ۲ فوق برای طرفین الزام آور خواهد بود و در صورتیکه این شرکت حاضر به عقد پیمان و یا انجام کار نشود و یا از شرایط مقرر عدول نماید شرکت پتروشیمی فارابی (کارفرما) حق دارد سپرده شرکت در مناقصه این شرکت را به نفع خود ضبط نماید کارفرما می‌تواند قبل از بازگشایی پاکت و یا بعد از بازگشایی پاکت عدم تمایل خود را به اجرای کار موضوع مناقصه اعلام نماید سپس پاکت مناقصه به پیشنهاد دهندگان عودت داده می‌شود.

اشخاص حقیقی: نام و نام خانوادگی و امضاء

اشخاص حقوقی: امضای صاحبان امضای مجاز به همراه مهر شرکت،

آدرس دفتر مرکزی تهران: خیابان گاندی شمالی - خیابان شهید صانعی - پلاک ۱۸ - شرکت پتروشیمی فارابی - طبقه اول

تلفن: ۸۸۷۷۶۴۷۶ / ۸۸۷۷۱۲۹۱ - فاکس: ۸۸۷۷۶۴۷۵ - فروش: داخلی ۱۱۱

آدرس سایت: بندر امام خمینی (ره) - سایت ۵ - ضلع جنوبی - صندوق پستی ۱۵۳ - فاکس: ۰۶۱۵۲۳۴۲۴۴۸

تلفنخانه: ۰۶۱۵۲۳۴۲۴۴۲ - ۰۶۱۵۲۲۶۲۶۶۱ - ۰۶۱۵۲۲۶۲۵۵۳ - تلفن دفتر مدیریت: ۰۶۱۵۲۱۷۵۶۷۰

complext@farabico.com

CEO@farabico.com

وبسایت: Website: www.farabico.com

شماره: ۰۲-۴۴

تاریخ: ۱۴۰۳/۰۷/۱۴

پیوست: دارد



تبصره: شرکت پیشنهاد دهنده متعهد است آخرین آگهی تاسیس شرکت در روزنامه رسمی را ضمیمه پیشنهاد نماید.

۷- در صورت عدم امضاء قرارداد ۱۰ درصد از کل مبلغ قرارداد به عنوان خسارت به پتروشیمی فارابی تعلق می گیرد.

نام شرکت پیشنهاد دهنده:

کد اقتصادی:

نشانی:

تلفن:

نام و سمت امضا کننده پیشنهاد:

تاریخ:

اشخاص حقیقی: نام و نام خانوادگی و امضاء

اشخاص حقوقی: امضای صاحبان امضای مجاز به همراه مهر شرکت،

آدرس دفتر مرکزی تهران: خیابان گاندی شمالی - خیابان شهید صانعی - پلاک ۱۸ - شرکت پتروشیمی فارابی - طبقه اول

تلفن: ۸۸۷۷۶۴۷۶ / ۸۸۷۷۱۲۹۱ - فاکس: ۸۸۷۷۶۴۷۵ - فروش: داخلی ۱۱۱

آدرس سایت: بندر امام خمینی (ره) - سایت ۵ - ضلع جنوبی - صندوق پستی ۱۵۳ - فاکس: ۰۶۱۵۲۳۴۲۴۴۸

تلفنخانه: ۰۶۱۵۲۳۴۲۴۴۲ - ۰۶۱۵۲۲۶۲۶۶۱ - ۰۶۱۵۲۲۶۲۵۵۳ - تلفن دفتر مدیریت: ۰۶۱۵۲۱۷۵۶۷۰

[complex@farabico.com](mailto:complex@farabico.com)

[CEO@farabico.com](mailto:CEO@farabico.com)

وبسایت: [www.farabico.com](http://www.farabico.com)